

HỆ THỐNG SIÊU THỊ BẾP ĐÔNG DƯƠNG

Showroom 1: 248 Đường Láng – Đống Đa

Showroom 2: 1136 Đê La Thành – Ba Đình

Hotline: 04 3352 8868 – 04 3766 9333

CSKH: 0915 599 522

Website: www.bepdongduong.vn

HƯỚNG DẪN SỬ DỤNG MÁY GIẶT BOSCH

WAW28480SG



Cảm ơn quý khách hàng đã lựa chọn sản phẩm máy rửa bát mang thương hiệu nổi tiếng BOSCH, hi vọng sản phẩm sẽ đem đến cho khách hàng sự yên tâm và hài lòng. Để sử dụng sản phẩm được hiệu quả, an toàn và tốt nhất Quý khách vui lòng đọc kỹ hướng dẫn trước khi sử dụng:

CÁC NỘI DUNG CHÍNH

1. Mục đích sử dụng
2. Lưu ý an toàn
3. Bảo vệ môi trường
4. Quy trình giặt
5. Cấu tạo sản phẩm
6. Các đồ dùng
7. Giới thiệu tổng quan về các chương trình
8. Hướng dẫn vận hành máy
9. Các cài đặt cơ bản
10. Hướng dẫn vệ sinh và bảo dưỡng máy
11. Các lỗi thường gặp
12. Hướng dẫn lắp đặt

Để biết thêm thông tin về sản phẩm, các phụ tùng, các bộ phận thay thế và dịch vụ của chúng tôi, vui lòng truy cập vào website: www.bosch-home.com và cửa hàng online www.bosch-eshop.com

Vui lòng đọc kỹ hướng dẫn sử dụng này và cất giữ cẩn thận để tham khảo khi cần thiết

1. Mục đích sử dụng

- Sản phẩm được thiết kế sử dụng cho hộ gia đình và chỉ rửa các loại quần áo, vỏ chăn gối.
- Sản phẩm chỉ được lắp đặt ở trong nhà

2. Lưu ý an toàn:

- Sản phẩm có thể được sử dụng bởi trẻ em từ 8 tuổi trở lên; những người bị suy giảm thể chất chức năng tâm sinh lý, trí tuệ; người thiếu kinh nghiệm và sự

hiểu biết về sản phẩm trừ khi họ được giám sát và hướng dẫn bởi một người biết cách sử dụng sản phẩm an toàn và hiểu được các nguy hiểm có liên quan.

- Vui lòng đọc kỹ hướng dẫn sử dụng trước khi dùng và giữ lại HDSD này để tham khảo khi cần thiết

- Cần kiểm tra sản phẩm sau khi mở hộp. Nếu có bất kì thiết bị nào bị hư hại do quá trình vận chuyển, vui lòng không lắp đặt mà hãy liên lạc với dịch vụ hỗ trợ kỹ thuật của chúng tôi.

- Không để trẻ em sử dụng các vật dụng dùng để đóng gói sản phẩm như đồ chơi vì chúng có thể gây ngạt thở

- Sản phẩm phải được lắp đặt theo tài liệu hướng dẫn lắp đặt kèm theo

- Sau khi lắp đặt phải đảm bảo mặt sau của sản phẩm không dễ tiếp xúc với người sử dụng

- Ngắt nguồn điện trước khi lắp đặt sản phẩm

- Hệ thống dây dẫn điện phải được lắp đặt chính xác

- Nếu không có bất kỳ thông tin nào khác từ nhà sản xuất thì không được lắp đặt sản phẩm ở trên hoặc dưới các thiết bị nhà bếp khác

- Không đặt sản phẩm gần các nguồn nhiệt như bộ tản nhiệt, bồn chứa nhiệt, bếp nấu hay các thiết bị sinh nhiệt khác. Không đặt sản phẩm bên dưới một bếp nấu.

- Phích cắm nguồn phải đặt ở vị trí dễ nhìn thấy và sử dụng khi cần thiết

- Đảm bảo sử dụng đúng các yêu cầu về điện năng được dán trên sản phẩm

- Nếu dây nguồn bị hỏng thì phải sử dụng dây nguồn riêng để thay thế. Để đảm bảo tính an toàn khi sử dụng, chỉ mua dây nguồn chính hãng từ bộ phận dịch vụ bán hàng của chúng tôi.

- Khi muốn lắp đặt sản phẩm ở trên hoặc dưới các đồ dùng gia đình khác, phải làm theo đúng hướng dẫn lắp đặt cho từng loại thiết bị cụ thể để đảm bảo tính an toàn chung

- Trong trường hợp không có thông tin hoặc hướng dẫn lắp đặt kèm theo, hãy liên lạc với nhà sản xuất các thiết bị này để biết có thể lắp đặt sản phẩm ở trên hay dưới chúng không.

- Đọc thông tin và thực hiện hướng dẫn an toàn theo đúng chỉ dẫn được ghi trên bao bì sản phẩm

- Sử dụng khóa an toàn (Khóa cửa & sử dụng phím khóa) khi máy đang hoạt động để bảo vệ trẻ em

- **Cảnh báo rủi ro bị bỏng:** Mở cửa cẩn trọng khi chương trình đang hoạt động vì các cánh tay phun nước nóng có thể làm văng nước ra bên ngoài máy gây bỏng

- **Cảnh báo rủi ro đối với trẻ em:**

- Không để trẻ em chơi cùng hoặc vận hành sản phẩm

- Để các chất tẩy rửa và nước trợ xả xa tầm tay trẻ em. Vì các hóa chất này có thể gây bỏng miệng, cổ họng, mắt hoặc ngạt thở

- Không để trẻ em lại gần khi cửa máy đang mở. Vì nước trong máy không uống được và có thể bao gồm một lượng nhỏ chất tẩy rửa tồn dư

- **Cảnh báo rủi ro chấn thương:**

- Chỉ mở cửa máy trong thời gian ngắn để tránh bị vấp ngã

- Không dựa hoặc ngồi trên cánh cửa mở

- Nếu sản phẩm gồm nhiều khoang và một bên bảng điều khiển có thể truy cập thì khu vực bản lề của phải được che lại để đảm bảo tính an toàn

- **Cảnh báo rủi ro nổ:**

- Không được cho thêm bất kỳ dung môi nào vào trong buồng rửa

- Khi mở và đóng cửa phải chú ý trẻ em để chúng không bị kẹp hay bị nghiền nát ở giữa khe cửa máy giặt và cửa tủ bếp

- Trẻ em có thể bị khóa trong máy và bị nghẹt thở hoặc gặp các nguy hiểm khác. Trong trường hợp này hãy rút dây nguồn, phá cửa dù sau đó cửa sẽ không đóng lại được nữa.

3. Bảo vệ môi trường

- Bao bì và sản phẩm mới hay cũ đều chứa các nguyên vật liệu có thể tái chế sử dụng

- Hãy phân loại các từng bộ phận không còn sử dụng nữa và hỏi cách để xử lý chúng.

- Các bộ phận bằng nhựa được sản xuất theo tiêu chuẩn quốc tế. Vì vậy chúng có thể tái chế sử dụng
- Làm theo hướng dẫn an toàn khi vứt bỏ các bộ phận cũ hỏng
- Sản phẩm được nhán nhãn theo quy định của châu Âu. Chỉ thị 2012/19/EU có liên quan đến việc sử dụng điện và các thiết bị điện tử xác định khuôn khổ cho việc tái chế sử dụng các thiết bị được áp dụng trên toàn châu Âu

4. Quy trình sử dụng máy giặt

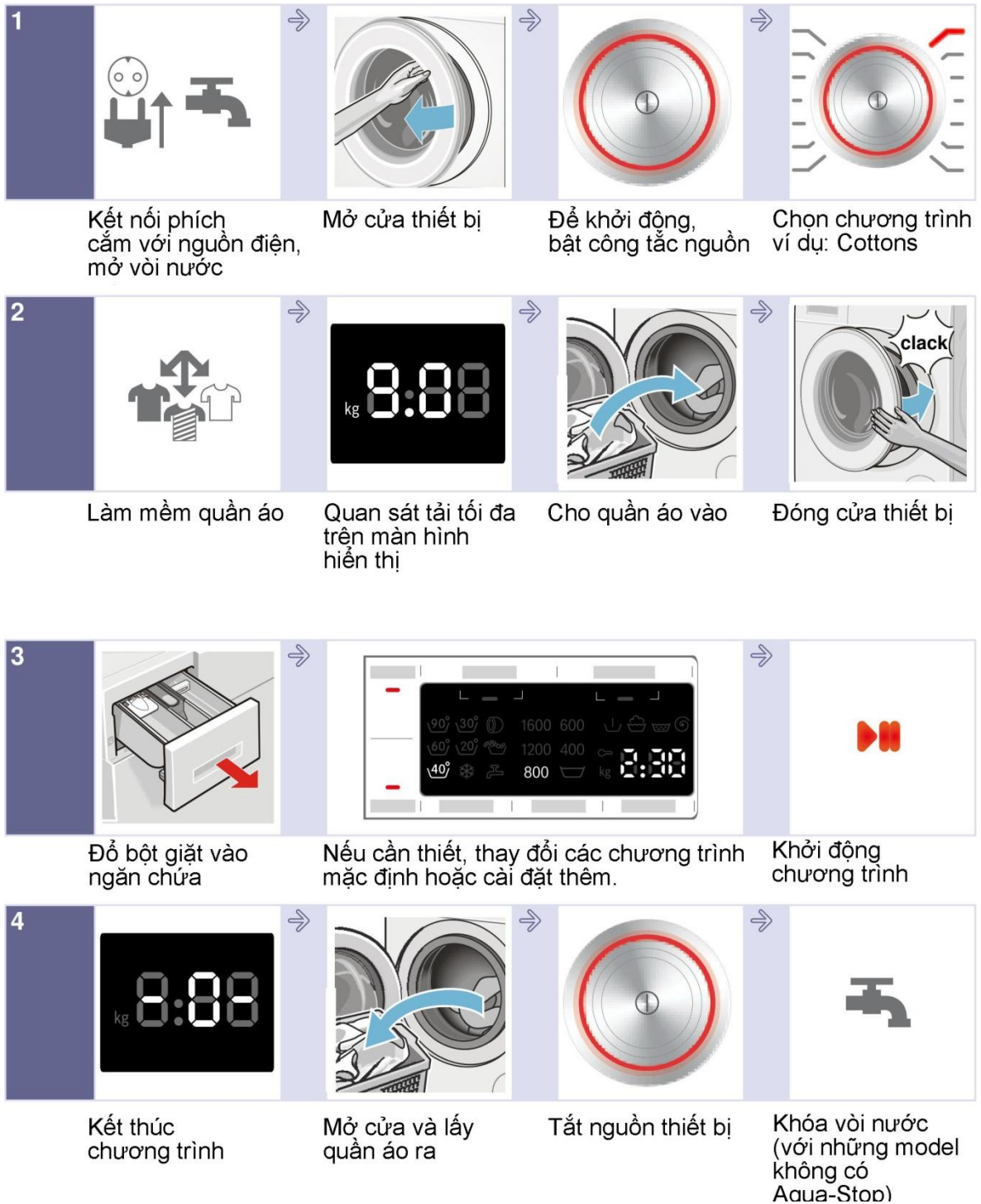

5. Cấu tạo sản phẩm

- Cấu tạo máy

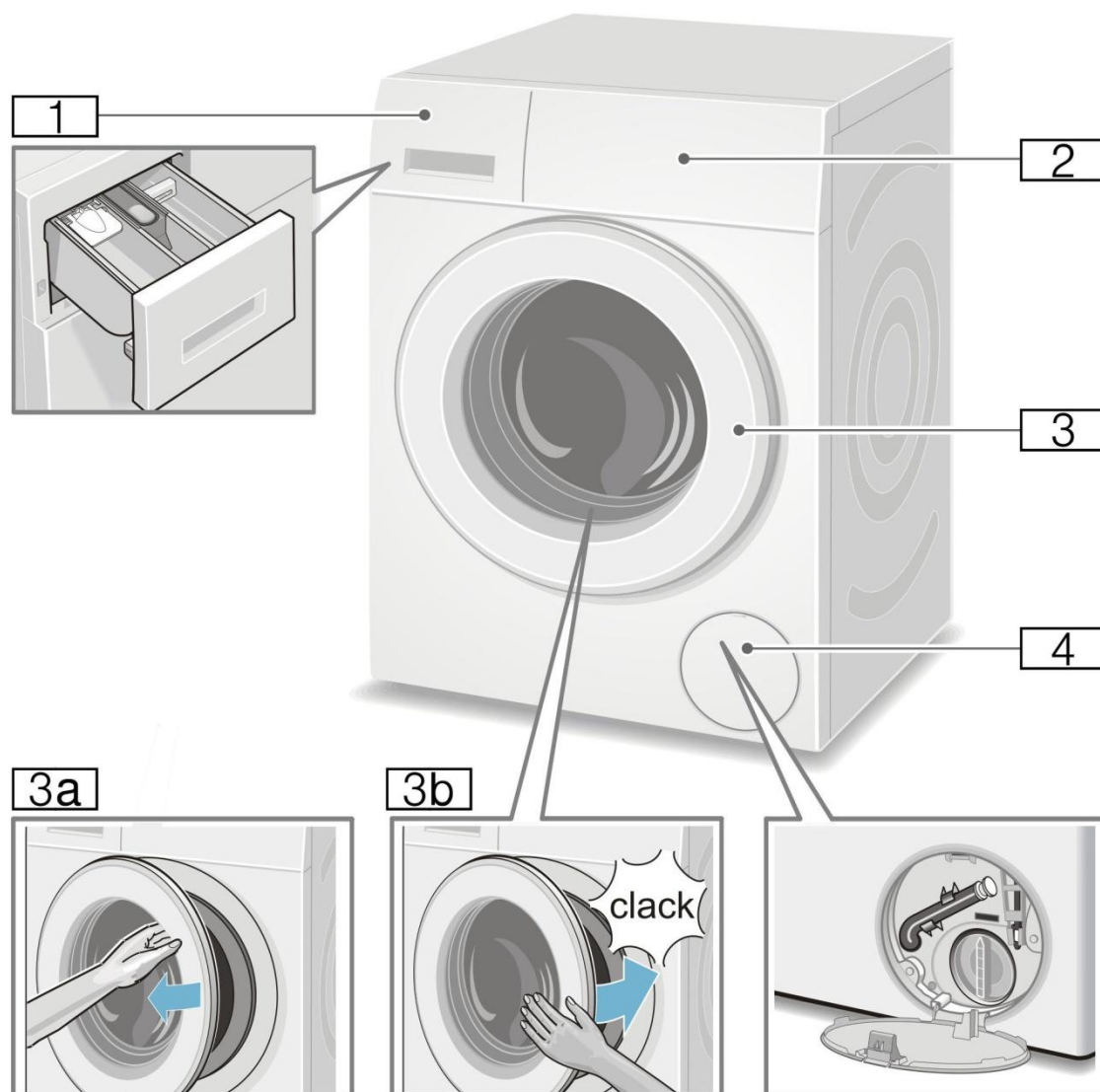





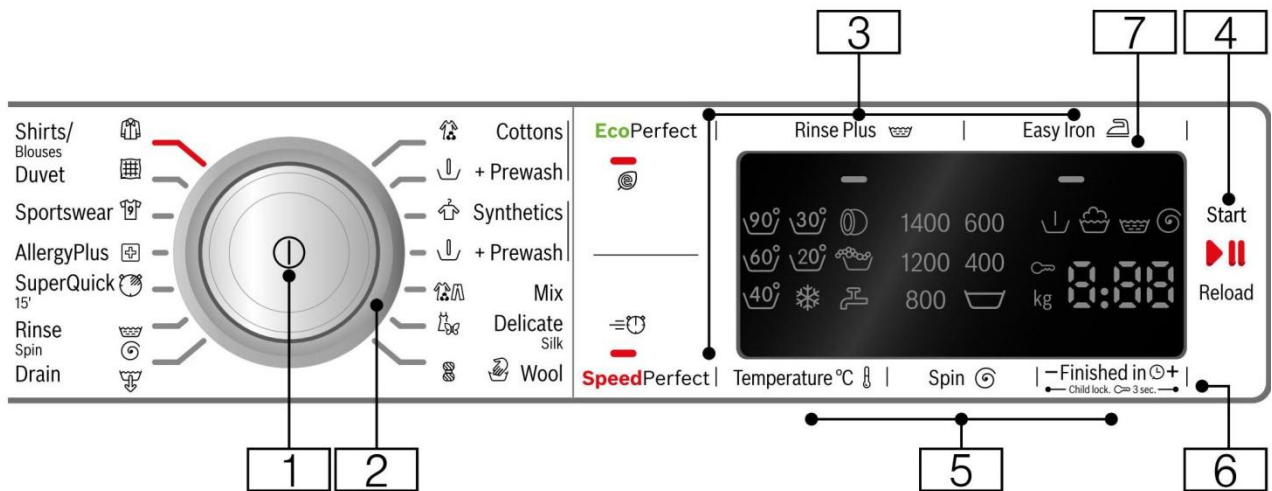



1	Ngăn chứa nước giặt
2	Chương trình giặt/màn hình hiển thị
3	Cửa thiết bị
3a	Mở cửa
3b	Đóng cửa
4	Nắp dịch vụ

- Cấu tạo bảng điều khiển





Lưu ý: Ngoại trừ phím công tắc nguồn, tất cả các phím khác đều là phím cảm ứng, chỉ cần chạm nhẹ.

1	Công tắc nguồn	Dùng để bật và tắt thiết bị, sử dụng phím 
2	Núm xoay	Dùng để chọn chương trình giặt
3	Các chương trình tùy chọn	<i>EcoPerfect</i>  Tiết kiệm điện năng
		<i>SpeedPerfect</i>  Tiết kiệm thời gian
		<i>Rinse Plus</i>  Xả thêm
		<i>Easy Iron</i>  Chống nhăn
4	Phím bắt đầu/tạm dừng 	Dùng để khởi động chương trình giặt hoặc tạm dừng để thêm quần áo
5	Thay đổi cài đặt mặc định của chương trình	<i>Temperature</i> (°C)  Nhiệt độ
		<i>Spin Speed</i>  Tốc độ quay

		Finish in  time	Thời gian hoàn thành chương trình giặt
6	Khóa trẻ em	Dùng để khóa bảng điều khiển	
7	Màn hình hiển thị	Hiển thị chi tiết các quá trình trong chương trình giặt, các cài đặt và thông tin.	





- Màn hình hiển thị





1	Hiển thị Nhiệt độ nước (°C)	Hiển thị nhiệt độ của nước trong chương trình giặt. Có thể thay đổi từ  (nước lạnh) đến nước nóng 90°C
2	Hiển thị Tốc độ quay tối đa (rpm – vòng/phút)	Tốc độ quay tối đa có thể lựa chọn từ  (ngâm) cho đến 1600 vòng/phút
3	Hiển thị Thời gian giặt (h:m)	Ví dụ: 2:30; Thời gian giặt tùy thuộc vào chương trình giặt, nhiệt độ nước và tốc độ quay

- Các chỉ báo trên màn hình hiển thị

Quá trình giặt

	Ngâm
	Giặt
	Xả
	Vắt
- 0 -	Kết thúc chương trình
	Kết thúc chương trình sau khi xả
- P -	Tạm dừng

Cửa máy giặt

 Sáng đèn	Cửa máy giặt có thể mở được
 Nhấp nháy	Cửa máy giặt chưa được đóng đúng cách

Vòi nước

 Sáng đèn	Không có nước vào, không có áp lực nước
---	---

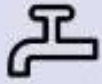

Nhấp nháy

Áp lực nước quá thấp, có thể làm chương trình giặt bị kéo dài

Khóa trẻ em

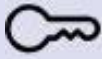

Sáng đèn

Khóa trẻ em đã được kích hoạt

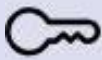

Nhấp nháy

Núm xoay bị điều chỉnh khi khóa trẻ em đã kích hoạt

Phát hiện bọt



Sáng đèn

Xem mục Phát hiện bọt

Lỗi hiển thị

E: - -

Xem mục các lỗi thường gặp và cách xử lý

6. Đồ giặt



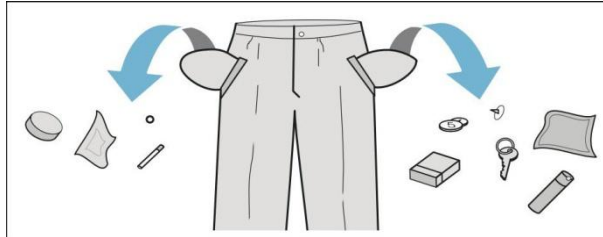

- Chuẩn bị đồ giặt
 - Các vật dụng cứng như đồng xu, chìa khóa, bật lửa... có thể làm hỏng máy giặt. Bạn cần phải lấy chúng ra khỏi đồ giặt trước khi đưa vào máy giặt.















































- Rửa đồ nhạy cảm trong một túi giặt riêng (quần tất, đồ lót...)
- Đóng tất cả các khóa kéo, khuy bấm, khuy cài.
- Tháo phụ kiện đi kèm quần áo và đặt trong một túi giặt bằng vải màn.
- Sắp xếp đồ giặt
 - Sắp xếp đồ giặt của bạn theo hướng dẫn giặt là của nhà sản xuất và thông tin trên nhãn mác, việc này phụ thuộc vào:
 - Loại vải/sợi
 - Màu sắc quần áo
 - Độ bền
 - Biểu tượng trên nhãn mác



















7. Giới thiệu về các chương trình

- Các chương trình giặt (lựa chọn bằng nút xoay)

Chương trình giặt	Loại đồ giặt	Tùy chọn bổ sung
Cottons	<i>Vải dày, vải chịu nhiệt làm bằng cottons hoặc len</i>	Max. 9 kg/5* kg
		 - 90°C
		 - 1600** vòng/phút
		EcoPerfect 
		SpeedPerfect 
Easy Iron 		
RinsePlus 		

Synthetic	<i>Vải sợi tổng hợp</i>	Max. 4kg
		 - 60°C
		 - 1200 vòng/phút
		EcoPerfect 
		SpeedPerfect 
Easy Iron 		
RinsePlus 		
Mix	<i>Hỗn hợp vải bông và vải sợi nhân tạo</i>	Max. 4kg
		 - 40°C
		 - 1600** vòng/phút
		EcoPerfect 
		SpeedPerfect 
Easy Iron 		
RinsePlus 		
Delicate/Silk	<i>Vải lụa, satin, vải sợi tổng hợp</i>	Max. 2kg
		 - 40°C
		 - 800 vòng/phút
		EcoPerfect 
		SpeedPerfect 
Easy Iron 		
RinsePlus 		
Wool	<i>Vải len đan bằng tay hoặc bằng máy có thể giặt với máy giặt</i>	Max. 2kg
		 - 40°C
		 - 800 vòng/phút
Drain	<i>Tháo nước sau khi xả</i>	–
		–
		–
		–
Rinse/Spin	<i>Xả/vắt, có thể lựa chọn tốc độ quay</i>	–
		–

		 - 1600** vòng/phút Easy Iron 
SuperQuick 15'	<i>Loại đồ giặt ít bẩn</i>	Max. 2kg  - 40°C 400 – 1200 vòng/phút –
***Jeans/Dark Wash	<i>Vải bông tối màu và các loại quần áo có lớp lông mỏng màu đen</i>	Max. 3.5kg  - 40°C  - 1200 vòng/phút EcoPerfect  SpeedPerfect  Easy Iron  RinsePlus 
***AllergyPlus	<i>Loại vải làm bằng cotton hoặc vải lanh</i>	Max. 7 kg/5* kg  - 60°C  - 1600** vòng/phút EcoPerfect  SpeedPerfect  Easy Iron  RinsePlus 
***Outdoor/Impregnation	<i>Quần áo chống thấm nước, vải chống thấm nước (trong túi giặt)</i>	Max. 1kg  - 40°C  - 800 vòng/phút EcoPerfect  SpeedPerfect  RinsePlus 
***Outdoor	<i>Quần áo chống thấm nước, đặt trong túi vải</i>	Max. 2kg  - 40°C  - 800 vòng/phút EcoPerfect  SpeedPerfect 







		RinsePlus 
***Sportwear	<i>Đồ thể thao và đồ làm từ vải sợi nhỏ</i>	Max. 2kg
		 - 40°C
		 - 800 vòng/phút
		EcoPerfect 
		SpeedPerfect 
		Easy Iron 
		RinsePlus 
***Duvet	<i>Các loại vải sợi tổng hợp, gối, chăn bông, thú nhồi bông</i>	Max. 2,5kg
		 - 60°C
		 - 1200 vòng/phút
		EcoPerfect 
		SpeedPerfect 
		RinsePlus 
Shirts/Blouse	<i>Áo sơ mi hoặc áo Blouse làm bằng vải cotton, vải lanh hoặc vải sợi tổng hợp</i>	Max. 2kg
		 - 60°C
		 - 800 vòng/phút
		EcoPerfect 
		SpeedPerfect 
		Easy Iron 
		RinsePlus 

*Giảm bớt quần áo cho tùy chọn **SpeedPerfect** 

**Tốc độ vòng quay tối đa tùy thuộc vào từng model

***Chương trình tùy thuộc vào từng model

- Chương trình ngâm
- Bật công tắc nguồn
- Chọn chương trình **Cottons 30°C**
- Đổ nước xả vải/chất tẩy rửa vào khoang chứa chất tẩy rửa và chất xả vải
- Nhấn nút Start/Stop , chương trình bắt đầu chạy.

- Sau khoảng 10 phút, nhấn tiếp Start/Stop  để dừng chương trình.
- Để quần áo ngâm cho đến khi bạn muốn giặt, nhấn nút Start/Stop  để quay lại chương trình giặt.
- Các tùy chọn bổ sung
 - Chức năng tiết kiệm điện EcoPerfect  Chức năng này tối ưu lượng điện năng sử dụng bằng cách dừng việc làm nóng khi đạt được một kết quả giặt phù hợp với các chương trình giặt.
 - Chức năng tiết kiệm thời gian SpeedPerfect  Chức năng này giúp bạn rút ngắn quá trình giặt và tiết kiệm thời gian đến mức tối đa, tuy nhiên điện năng sử dụng sẽ nhiều hơn so với giặt thông thường.
 - Chức năng chống nhăn Easy Iron  Giảm nhăn nhúm ở quần áo bằng một chế độ quay đặc biệt ở tốc độ thấp.
 - Chức năng xả tăng cường Rinse Plus  Bổ sung thêm một vài chu trình xả nước cho các loại vải nhạy cảm.

8. Hướng dẫn vận hành máy

- Chuẩn bị trước khi sử dụng
 - Kết nối nguồn điện và nước
 - Mở khóa nguồn nước vào
 - Mở cửa thiết bị
 - Kiểm tra khoang trống hoàn toàn và khô ráo. Nếu cần thiết có thể xả 1 lần.
- Khởi động máy/chọn chương trình giặt
 - Nhấn phím On/Off  để khởi động nguồn
 - Chương trình giặt **Cottons** được cài đặt làm chương trình mặc định
 - Bạn có thể thay đổi chương trình giặt bằng nút vặn.
 - Đèn chỉ báo tên chương trình sẽ sáng lên, và cài đặt mặc định về nhiệt độ, tốc độ quay, khối lượng giặt sẽ sáng đèn ở màn hình hiển thị.

- Cho quần áo, đồ giặt vào khoang
- Mở cửa khoang giặt và đảm bảo khoang trống trước khi cho quần áo vào khoang máy giặt
- Hãy chắc chắn rằng không có bất kỳ thứ gì vướng giữa cửa và lớp đệm cao su, rồi đóng cửa.

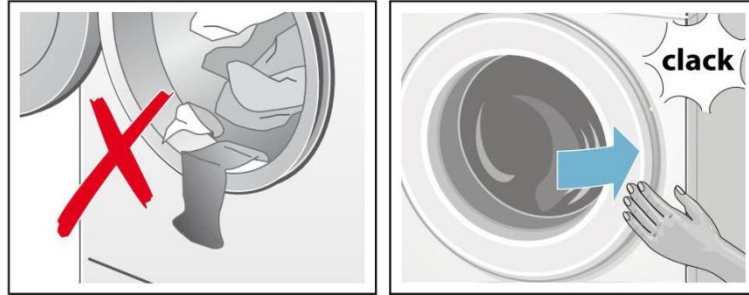

- Thêm chất tẩy rửa và chất xả vải
- Đo lượng chất tẩy rửa và chất xả vải dựa trên các yếu tố sau:
 - Độ cứng của nước
 - Hướng dẫn của nhà sản xuất trên bao bì quần áo
 - Lượng đồ giặt
 - Độ bẩn của đồ giặt
 -
- Đưa chất tẩy rửa và chất xả vải vào các khoang như sau:

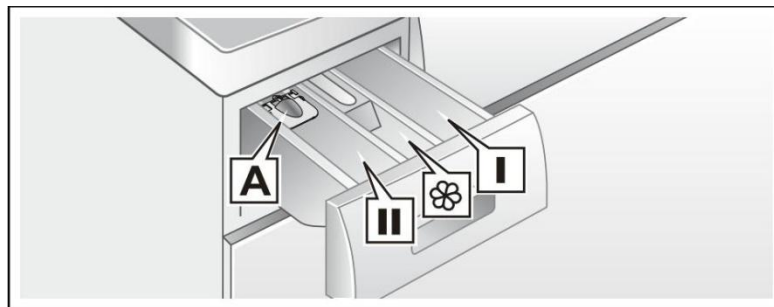

A	Chốt hỗ trợ đo lượng chất tẩy rửa ở thể lỏng
Khoang chứa II	Bột giặt cho quá trình giặt chính, làm mềm nước, thuốc tẩy
Khoang chứa 	Chất làm mềm vải, không cho vượt mức tối đa

- Cách đo lượng chất tẩy rửa với chốt hỗ trợ (tùy model)
 - Mở ngăn chứa chất tẩy rửa
 - Đẩy chốt đo chất tẩy rửa ra phía ngoài và nhấn xuống.
 - Lắp lại ngăn kéo
 - Không sử dụng chốt đo khi dùng chất tẩy rửa dạng keo.
- Thay đổi cài đặt mặc định của chương trình giặt
- Bạn có thể sử dụng các cài đặt mặc định của máy giặt hoặc thay đổi chúng cho bất kỳ chu kỳ giặt nào.
- Để làm điều này, bấm lặp lại phím cài đặt cho đến khi màn hình hiển thị giá trị bạn muốn. Ví dụ như: Temperature  - cài đặt nhiệt độ hay Spin  - cài đặt tốc độ quay tối đa.
- Các cài đặt này chỉ cần bấm 1 lần mà không cần nhấn bất cứ phím nào để xác nhận.
- Khi tắt máy giặt, các cài đặt này sẽ không được lưu lại mà máy giặt sẽ tự động tải lại các cài đặt ban đầu.
 - Chọn các chức năng bổ sung
- Bằng việc lựa chọn các chức năng bổ sung, bạn sẽ dễ dàng hơn khi giặt các loại quần áo của mình
- Các chức năng có thể được lựa chọn hoặc bỏ chọn tùy thuộc vào tiến độ chương trình.
- Các đèn báo sẽ sáng lên khi các chức năng được lựa chọn.
- Các cài đặt sẽ không được lưu sau khi tắt máy giặt.
- Khởi động chương trình giặt
- Nhấn nút , các đèn báo sáng lên và chương trình bắt đầu.
- Màn hình hiển thị thời gian còn lại của chương trình giặt.
- Khóa an toàn
- Bạn có thể khóa bảng điều khiển máy giặt để ngăn việc thay đổi các cài đặt mà bạn đã chọn. Để làm điều này, hãy kích hoạt khóa trẻ em.

- Để kích hoạt/hủy, nhấn và giữ  -Finished in + trong 3 giây, Biểu tượng  hiện lên trên màn hình.

- Thêm đồ giặt

- Sau khi khởi động chương trình giặt, bạn có thể thêm hoặc lấy bớt đồ giặt ra nếu cần thiết.

- Nhấn phím  để dừng chương trình, màn hình hiển thị các chỉ dẫn sau:

- Nếu hiển thị cả 2 đèn chỉ báo - P - và  , bạn có thể thêm đồ giặt vào máy
- Nếu hiển thị đèn chỉ báo - P - nghĩa là máy không cho phép bạn mở cửa và thêm đồ giặt.

- Để tiếp tục chương trình, nhấn phím 

- Thay đổi chương trình giặt

- Nếu bạn khởi động sai chương trình cho máy, bạn có thể thay đổi chương trình giặt.

- Nhấn phím 

- Chọn một chương trình khác nhờ núm xoay

- Nhấn phím  một lần nữa, chương trình mới sẽ bắt đầu chạy

- Hủy bỏ chương trình giặt

*Với chương trình giặt ở nhiệt độ cao:

- Nhấn phím  để dừng chương trình giặt.

- Để hạ nhiệt độ của đồ giặt: xoay núm chọn chương trình xả Rinse

- Nhấn phím  để bắt đầu chương trình xả.

*Với chương trình giặt ở nhiệt độ thấp:

- Nhấn phím  để dừng chương trình giặt.

- Chọn chương trình vắt Spin hoặc thoát nước Drain

- Nhấn phím  để bắt đầu chương trình.

- Kết thúc chương trình giặt
 - Khi đèn báo - 0 - và ① hiển thị trên màn hình, đèn phím ▷ 00 tắt sáng, báo hiệu chương trình giặt đã kết thúc.
 - Mở cửa khoang giặt và lấy đồ giặt ra khỏi khoang.
 - Nhấn phím On/Off ① để tắt máy giặt.
 - Khóa vòi nước.

9. Hướng dẫn vệ sinh và bảo dưỡng máy

- Vệ sinh thân máy và bảng điều khiển
 - Lau thân máy và bảng điều khiển với một chiếc giẻ mềm và ẩm
 - Tháo bỏ lượng dư chất tẩy rửa ngay khi rửa xong
 - Không vệ sinh máy bằng vòi xịt nước
- Vệ sinh khoang giặt
 - Sử dụng các chất tẩy clo, không dùng giẻ sắt để vệ sinh khoang.
 - Nếu có mùi hôi trong khoang, chạy chương trình Cottons 90°C, thêm bột giặt.
- Vệ sinh ngăn chứa chất tẩy rửa
 - Kéo ngăn chứa chất tẩy rửa ra ngoài, nhấn chốt xuống và kéo hẳn ngăn chứa ra ngoài.
 - Để tháo chốt, đẩy chốt từ dưới lên bằng một ngón tay.

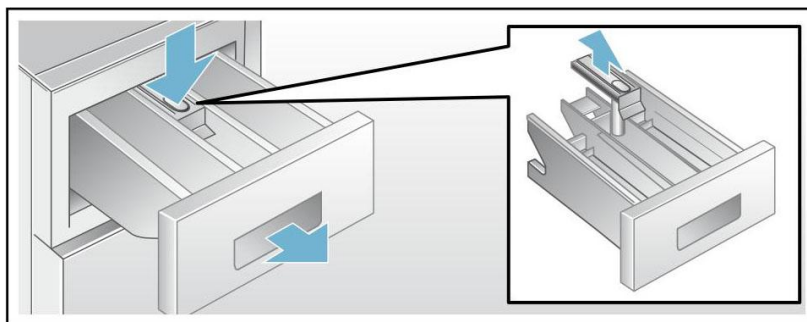

- Vệ sinh khay chứa chất tẩy rửa bằng nước và một bàn chải, để khô sau đó lắp lại
 - Ống thoát nước bị kẹt, xả nước khăn cấp

*Cảnh báo: Khi bạn giặt ở nhiệt độ cao, nước sẽ rất nóng. Nếu bạn thực hiện ngay với nước nóng, bạn có thể sẽ bị bỏng. Hãy chờ đến khi nước nguội.

- Khóa vòi nước để đảm bảo không có nước chảy vào khoang thùng và ống thoát nước.
- Tắt máy, rút phích cắm khỏi ổ điện
- Mở và tháo nắp ô kỹ thuật.

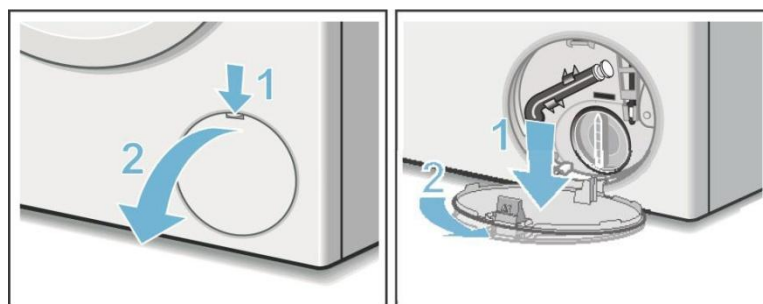

- Lấy ống xả nước ra khỏi ô kỹ thuật
- Tháo nắp đầu ống và xả nước ra một chậu hoặc xô

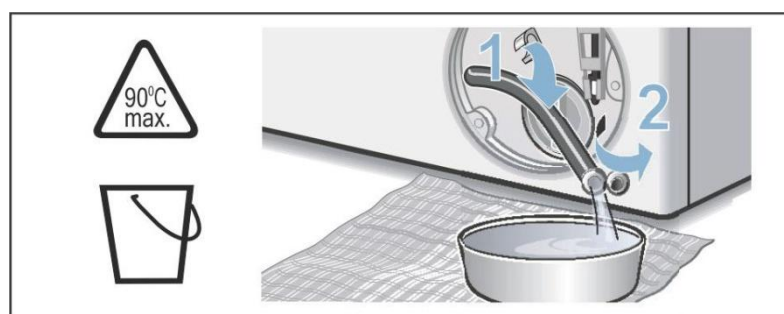

- Lắp lại nắp đầu ống xả và đặt ống trở lại vị trí cũ
- Tháo nắp bơm, nước còn lại trong máy có thể bị rò rỉ ra ngoài.
- Lấy các vật dụng bị mắc kẹt ra và làm sạch lõi máy bơm để các cánh quạt của máy bơm xoay được
- Lắp lại nắp máy bơm, vặn chặt sao cho thanh nhựa trên nắp ở phương thẳng đứng

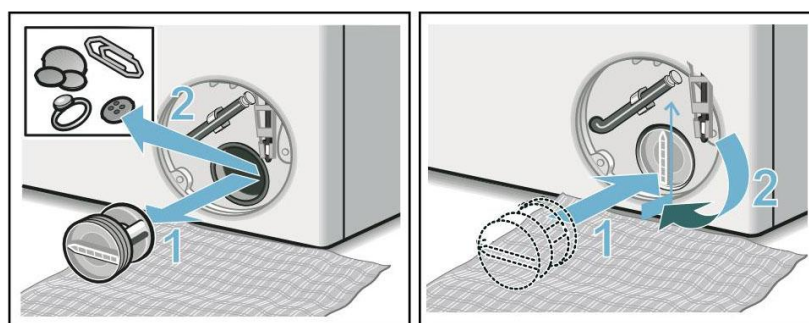

- Đóng nắp kỹ thuật.

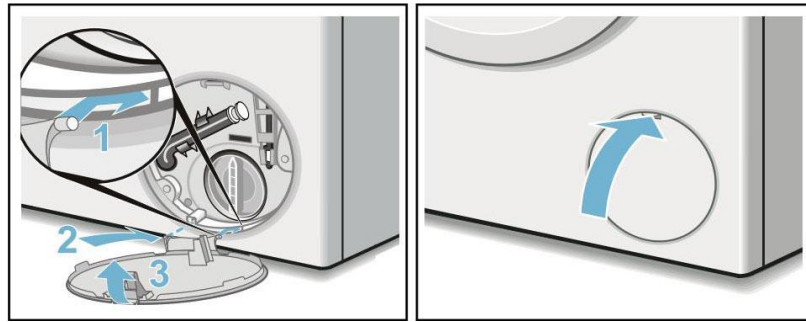

10. Các lỗi thường gặp

- Trường hợp khẩn cấp:
 - Khi đang trong quá trình giặt mà nguồn điện bị ngắt, chương trình giặt hiện hành sẽ tiếp tục khi điện được kết nối trở lại. Tuy nhiên, nếu bạn cố gắng đưa đồ giặt ra khỏi máy, khi mở cửa bạn có thể sẽ bị bỏng và nước nóng trào ra sàn nhà. Vì thế không nên mở cửa khi vẫn còn nhìn thấy nước qua lớp kính.
 - Để lấy đồ giặt ra trong trường hợp này, bạn hãy tắt nguồn máy giặt, rút phích cắm.
 - Khóa vòi nước để đảm bảo không có nước chảy vào khoang thùng và ống thoát nước.
 - Mở và tháo nắp ô kỹ thuật.

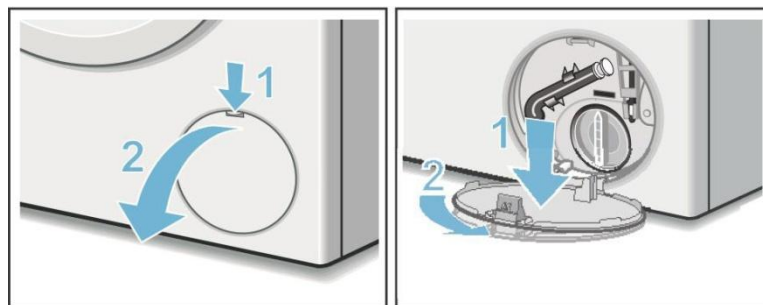



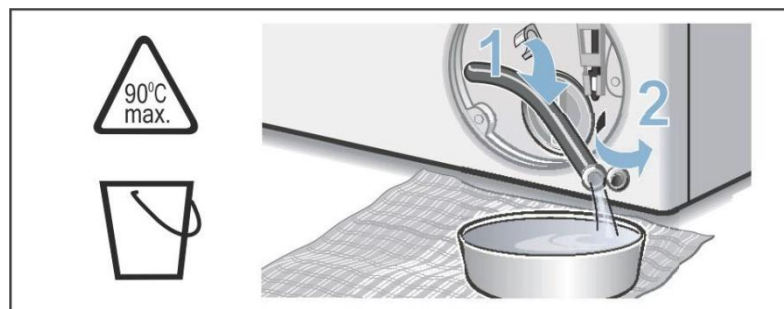

- Lấy ống xả nước ra khỏi ô kỹ thuật
- Tháo nắp đầu ống và xả nước ra một chậu hoặc xô

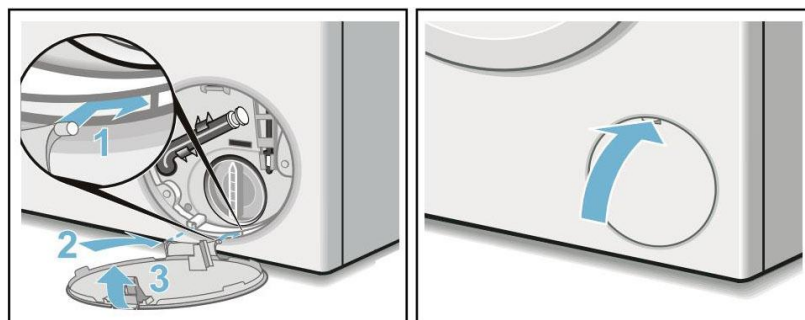



- Lắp lại nắp đậy ống xả và đặt ống trở lại vị trí cũ
- Đóng nắp kỹ thuật.











- Bảng lỗi hiển thị

Lỗi hiển thị	Nguyên nhân/Cách xử lý
- P - và 	Cửa đã mở, có thể thêm đồ giặt
- P -	<ul style="list-style-type: none"> ▪ Nhiệt độ quá cao, chờ cho đến khi nhiệt độ hạ xuống ▪ Mức nước quá cao, không thể cho thêm đồ giặt. Đóng cửa ngay nếu cần, nhấn nút  để tiếp tục chương trình giặt
 Nháy sáng	<ul style="list-style-type: none"> ▪ Đồ giặt có thể bị kẹt hoặc quá tải, cửa chưa được đóng kín. Mở và đóng cửa lần nữa và nhấn nút  ▪ Nếu cần thiết, ấn cho cửa đóng vào hoặc bỏ bớt đồ giặt và đóng cửa lại. ▪ Nếu cần thiết, tắt nguồn máy giặt và bật lại, cài đặt chương trình với các thiết lập của cá nhân bạn và bắt đầu chương trình giặt
 Sáng đèn	<ul style="list-style-type: none"> ▪ Không có nước hoặc áp suất nước thấp, hãy mở vòi nước hết cỡ. ▪ Đường ống bị kẹt hoặc gấp khúc, xử lý lại đường ống cấp nước. ▪ Vệ sinh đầu lọc.
E:18	<ul style="list-style-type: none"> ▪ Đường ống thoát nước bị kẹt hoặc bị bẩn, vệ sinh đường thoát, xem ở mục hướng dẫn vệ sinh thiết bị
E:23	<ul style="list-style-type: none"> ▪ Có nước bị rò rỉ ra ngoài. ▪ Ngắt đường cấp nước, tắt nguồn thiết bị. Gọi dịch vụ bảo hành.

	<ul style="list-style-type: none"> ▪ Khóa trẻ em đã được kích hoạt.
 Sáng đèn	<ul style="list-style-type: none"> ▪ Quá nhiều bột trong khoang giặt, một chu trình xả nước thêm sẽ hoạt động. ▪ Chú ý cho ít bột giặt hơn với cùng lượng đồ giặt.
Các báo lỗi khác	<ul style="list-style-type: none"> ▪ Tắt nguồn thiết bị, chờ khoảng 30 giây rồi bật lại. ▪ Nếu màn hình vẫn hiển thị lỗi đó, hãy gọi đến trung tâm bảo hành

- Các lỗi thường gặp và cách khắc phục

Lỗi	Nguyên nhân/Cách xử lý
Có nước rò rỉ từ máy	<ul style="list-style-type: none"> ▪ Gắn ống xả chính xác hoặc thay ống xả. ▪ Siết chặt ống cấp nước vào vòi
Máy không được cung cấp đủ nước	<ul style="list-style-type: none"> ▪ Nhấn nút  ▪ Bật vòi nước
Chất tẩy rửa không được phân phối	<ul style="list-style-type: none"> ▪ Bộ lọc có thể bị tắc, làm sạch bộ lọc ▪ Vòi cấp nước có thể bị gấp khúc hoặc mắc kẹt
Cửa không thể mở được	<ul style="list-style-type: none"> ▪ Các chức năng an toàn được kích hoạt ▪ Chức năng Rinse Stop  được chọn
Chương trình không khởi động	<ul style="list-style-type: none"> ▪ Nhấn nút  hoặc lựa chọn  Child lock.  3 sec.  ▪ Cửa chưa đóng ▪ Nếu khóa trẻ em đang được kích hoạt, hãy hủy khóa
Khoang giặt bị rung hoặc lắc mạnh sau khi chương trình giặt bắt đầu	<ul style="list-style-type: none"> ▪ Không phải là lỗi, các động cơ bên trong chạy thử nghiệm vài giây sau khi bắt đầu chương trình giặt có thể gây ra sự rung lắc
Nước không thoát được	<ul style="list-style-type: none"> ▪ Chức năng Rinse Stop  được chọn ▪ Làm sạch ống xả
Có mùi hôi trong máy sau	<ul style="list-style-type: none"> ▪ Chạy chương trình <i>Cottons 90°C</i> với khoang giặt trống, cho

khi giặt	thêm một chút chất tẩy rửa có kèm nước xả thơm
Biểu tượng  sáng lên, có bọt rò rỉ ra từ ngăn chứa chất tẩy rửa	<ul style="list-style-type: none"> ▪ Sử dụng quá nhiều chất tẩy rửa ▪ Pha 1 muỗng nước xả làm mềm vải với ½ lít nước và đổ vào ngăn chứa II ▪ Sử dụng ít chất tẩy rửa hơn cho lần giặt kế
Máy ồn, rung khi đang chạy và bị di chuyển khi đang vắt	<ul style="list-style-type: none"> ▪ Chỉnh lại chân máy cho máy đứng cân bằng ▪ Gỡ bỏ các bánh xe ở chân máy
Màn hình hiển thị/đèn báo không làm việc khi máy đang chạy	<ul style="list-style-type: none"> ▪ Đường điện có hiện tượng chập chờn ▪ Nếu lỗi xảy ra nhiều lần, hãy gọi dịch vụ bảo hành