

Hướng dẫn vận hành và lắp đặt

Bếp từ



Để tránh nguy cơ tai nạn hoặc hư hỏng thiết bị, điều quan trọng là phải đọc kỹ hướng dẫn này trước khi lắp đặt và sử dụng lần đầu tiên.

Nội dung

Cảnh báo và hướng dẫn an toàn	6
Phát triển bền vững và bảo vệ môi trường.....	15
Làm quen.....	16
Bếp của bạn.....	16
KM 7404 FX, KM 7464 FR, KM 7464 FL, KM 7466 FR, KM 7466 FL	16
KM 7414 FX, KM 7414 FX Kính, KM 7474 FR, KM 7474 FL.....	17
KM 7465 FR, KM 7465 FL	18
Điều khiển và hiển thị	19
Vùng nấu ăn.....	21
Quản lý năng lượng.....	24
Nguyên lý hoạt động.....	25
Mạng lưới.....	26
Mặt ong@nhà.....	26
Kết nối trực tiếp với máy hút mùi.....	26
Chức năng	27
Con@ctivity 3.0.....	27
Nhận dạng pan vĩnh viễn.....	27
Nhận dạng kích thước chảo và chảo	27
Khu vực nấu ăn PowerFlex 27	27
Tăng cường.....	27
Dừng lại và đi tiếp.....	27
Mức công suất bổ sung.....	27
Tự động làm nóng.....	27
Bộ đếm thời gian.....	27
Khóa hệ thống 28	28
Khóa an toàn 28	28
Nhớ lại 28	28
Giữ ấm.....	28
Lập trình	28
Chế độ demo.....	28
Chỉ báo nhiệt dư 28	28
Tắt an toàn.....	29
Bảo vệ quá nhiệt.....	30
Dữ liệu bếp 30.....	30
Vận hành.....	31
Thảo dỡ bếp nấu 31	31
Vệ sinh bếp lần đầu tiên.....	31
Bật bếp lần đầu tiên.....	31
Mặt ong@nhà.....	32
Cài đặt ứng dụng Miele	32
Thiết lập Miele@home	32
Thiết lập kết nối trực tiếp với máy hút mùi.....	35

Hoạt động.....	37
Lưu ý an toàn khi vận hành.....	37
Bật bếp nấu.....	38
Tắt vùng nấu/bếp nấu.....	38
Vị trí đặt đồ nấu nư ớng.....	38
Mức công suất 39.....	
Thiết lập mức công suất 39	
Cài đặt mức công suất - phạm vi cài đặt mở rộng	39
Thay đổi mức công suất 39	
Liên kết/hủy liên kết vùng nấu PowerFlex theo cách thủ công	39
Tăng cường	40
Kích hoạt Booster 40	
Vô hiệu hóa Booster.....	40
Kích hoạt/hủy kích hoạt Stop&Go	40
Tự động làm nóng	41
Kích hoạt chế độ tự động làm nóng.....	41
Tắt chế độ tự động làm nóng.....	41
Thiết	42
lập thời gian hẹn giờ 42	
Cài đặt phút nhắc nhở 42	
Thay đổi thời gian nhắc nhở phút.....	42
Xóa thời gian nhắc nhở phút.....	42
Cài đặt thời gian tắt 43	
Thay đổi thời gian tắt 43	
Xóa thời gian tắt 43	
Thiết lập nhiều thời gian tắt máy.....	43
Hiển thị thời gian tắt máy.....	43
Sử dụng cả hai chức năng hẹn giờ cùng lúc.....	43
Khóa hệ thống.....	44
Kích hoạt khóa hệ thống	
Vô hiệu hóa khóa hệ thống.....	44
Khóa an toàn 44	
Kích hoạt khóa an toàn.....	44
Vô hiệu hóa khóa an toàn.....	44
Kích hoạt chức năng Recall.....	45
Kích hoạt/hủy kích hoạt chức năng Giữ ấm 45	
Dữ liệu bếp	45
Hiển thị số sê-ri/mã định danh mẫu Hiển thị phiên bản phần mềm Kích hoạt/hủy	45
kích hoạt chế độ demo Thiết lập phạm vi cho các mức	45
công	46
suất	47

Nội dung

Tốt để biết.....	48
Bếp từ hoạt động như thế nào 48	
Tiếng ồn 48.....	
Chảo.....	49
Điều chỉnh cài đặt	51
Vệ sinh và chăm sóc	54
Lưu ý an toàn khi vệ sinh và chăm sóc.....	54
Chất tẩy rửa không phù hợp.....	55
Xử lý sự cố.....	56
Tín nhắn trên màn hình hiển thị	56
Hành vi bất ngờ.....	58
Kết quả không đạt yêu cầu.....	60
Các vấn đề chung hoặc lỗi kỹ thuật 60	
Dịch vụ sau bán hàng	61
Liên hệ khi có lỗi.....	61
Bảng dữ liệu	61
Bảo hành	61
Lưu ý cho các viện kiểm tra 62	
Phụ kiện tùy chọn	63
Cài đặt.....	64
Lưu ý an toàn khi lắp đặt 64	
Các lưu ý an toàn bổ sung cho việc lắp đặt trên bề mặt.....	65
Các lưu ý an toàn bổ sung cho việc lắp đặt lắp âm 66	
Khoảng cách an toàn 67	
Kích thước lắp đặt gắn trên bề mặt 74	
KM 7464 Pháp, KM 7466 Pháp	74
KM 7465 PHÁP	75
KM 7464 FL, KM 7465 FL.....	76
KM 7466 FL.....	77
KM 7474 PHÁP.....	78
KM 7474 FL 79	
Kích thước lắp đặt cho lắp đặt âm từ 80	
KM 7404FX.....	80
KM 7414FX.....	81
Kính KM 7414 FX	82
KM 7464 FL, KM 7465 FL.....	83
KM 7466 FL.....	84
KM 7474 FL 85	

Lắp đặt bếp từ gắn trên bề mặt.....	86
Chuẩn bị mặt bàn để lắp đặt trên bề mặt.....	86
Lắp đặt bếp nấu gắn nổi.....	
Lắp đặt bếp ngang bằng với mặt bếp.....	87
Chuẩn bị mặt bàn để lắp đặt phẳng.....	87
Lắp đặt bếp âm.....	87
Kết nối điện.....	88
Phiếu dữ liệu sản phẩm.....	91
Tuyên bố về sự phù hợp của EU.....	94
Tuyên bố về sự phù hợp của Vương quốc Anh.....	94

Cảnh báo và hướng dẫn an toàn

Bếp này tuân thủ mọi yêu cầu an toàn của địa phương và quốc gia có liên quan. Tuy nhiên, sử dụng không đúng cách có thể dẫn đến thương tích cá nhân và thiệt hại vật chất.

Đọc kỹ hướng dẫn vận hành và lắp đặt trước khi sử dụng bếp. Chúng chứa thông tin quan trọng về an toàn, lắp đặt, sử dụng và bảo trì. Điều này ngăn ngừa cả thương tích cá nhân và hư hỏng cho bếp.

Theo tiêu chuẩn IEC 60335-1, Miele đặc biệt và khuyến cáo bạn nên đọc và làm theo hướng dẫn trong chương về lắp đặt bếp cũng như các hướng dẫn và cảnh báo về an toàn.

Miele không chịu trách nhiệm về thương tích hoặc thiệt hại gây ra do không tuân thủ các hướng dẫn này.

Hãy giữ những hướng dẫn này ở nơi an toàn và chuyển chúng cho bất kỳ chủ sở hữu nào trong tương lai.

Cảnh báo và hướng dẫn an toàn

Ứng dụng đúng Bếp này

được thiết kế để sử dụng trong gia đình và sử dụng trong các môi trường tư ớng tự khác. Bếp này

không được thiết kế để sử dụng ngoài trời. Bếp chỉ

được thiết kế để sử dụng trong gia đình để nấu thức ăn và giữ ấm.

Bất kỳ cách sử dụng nào khác đều không được nhà sản xuất hỗ trợ và có thể gây nguy hiểm. Bếp

này không dành cho những người có khả năng thể chất, giác quan hoặc tinh thần suy giảm hoặc thiếu kinh nghiệm và kiến thức, trừ khi họ được giám sát và hướng dẫn về cách sử dụng bởi người chịu trách nhiệm về sự an toàn của họ. Họ chỉ được sử dụng bếp mà không có sự giám sát nếu họ đã được hướng dẫn cách sử dụng bếp một cách an toàn. Họ phải có khả năng nhận biết và hiểu được những nguy hiểm khi sử dụng sai mục đích.

Cảnh báo và hướng dẫn an toàn

An toàn với trẻ em Trẻ em

dưới 8 tuổi phải tránh xa bếp trừ khi được giám sát liên tục. Trẻ em trên 8 tuổi có thể sử dụng bếp mà không cần giám sát nếu đã

được giải thích rõ ràng về cách vận hành bếp và trẻ có thể sử dụng bếp một cách an toàn. Trẻ em phải có khả năng hiểu và nhận biết những nguy hiểm có thể xảy ra do vận hành không đúng cách. Không được phép trẻ em vệ sinh bếp mà không có người giám sát. Vui lòng giám sát trẻ em ở gần bếp và không để trẻ chơi đùa với

bếp. Bếp sẽ nóng khi sử dụng và vẫn nóng trong một thời gian sau khi tắt. Giữ trẻ em tránh xa bếp cho đến khi bếp nguội và không có nguy cơ bị bỏng. Nguy cơ bị bỏng. Không cất bất kỳ

thứ gì có thể khơi dậy sự chú ý của trẻ em ở khu vực cất giữ phía trên hoặc phía sau bếp. Nếu không, trẻ có thể bị cám dỗ trèo lên bếp. Nguy cơ bị bỏng. Đặt nồi và chảo lên vùng nấu sao cho trẻ em không thể kéo chúng xuống và tự

làm bỏng mình. Nguy cơ ngạt thở! Trong khi chơi, trẻ em có thể bị vư ớng vào vật liệu đóng gói (như màng bọc thực phẩm) hoặc kéo vật liệu đó qua đầu với nguy cơ ngạt thở. Để vật liệu đóng gói tránh xa trẻ em. Kích hoạt

khóa hệ thống để đảm bảo trẻ em không thể vô tình bật bếp. Sử dụng khóa an toàn khi bếp đang hoạt động để ngăn trẻ em thay đổi các cài đặt đã chọn.

Cảnh báo và hướng dẫn an toàn

An toàn kỹ thuật Việc

Lắp đặt, bảo trì và sửa chữa trái phép có thể gây nguy hiểm đáng kể cho người dùng. Việc lắp đặt, bảo trì và sửa chữa chỉ được thực hiện bởi kỹ thuật viên được Miele ủy quyền. Hư hỏng ở mặt bếp có thể gây nguy hiểm cho sự an toàn của bạn. Kiểm tra xem mặt bếp có dấu hiệu hư hỏng nào không. Không sử dụng mặt bếp nếu mặt bếp bị hư hỏng. Có thể vận hành tạm thời hoặc vĩnh viễn trên hệ thống cung cấp điện độc lập hoặc hệ thống cung cấp điện không đồng bộ với nguồn điện chính (ví dụ: mạng lưới đảo, hệ thống dự phòng). Điều kiện tiên quyết để vận hành là hệ thống cung cấp điện phải tuân thủ các thông số kỹ thuật của EN 50160 hoặc tiêu chuẩn tương đương.

Chức năng và hoạt động của các biện pháp bảo vệ được cung cấp trong hệ thống điện gia dụng và trong sản phẩm Miele này cũng phải được duy trì trong hoạt động biệt lập hoặc trong hoạt động không đồng bộ với nguồn điện chính, hoặc các biện pháp này phải được thay thế bằng các biện pháp tương đương trong hệ thống. Như đã mô tả, ví dụ, trong phiên bản hiện tại của BS OHSAS 18001-2 ISO 45001.

Chỉ có thể đảm bảo an toàn điện của bếp này khi được nối đất đúng cách. Điều cần thiết là phải đáp ứng yêu cầu an toàn tiêu chuẩn này. Nếu có bất kỳ nghi ngờ nào, vui lòng yêu cầu thợ điện có trình độ kiểm tra hệ thống điện. Để tránh nguy cơ làm hỏng bếp, hãy đảm bảo dữ liệu kết nối trên

bảng dữ liệu (điện áp và tần số) khớp với nguồn điện chính trước khi kết nối bếp với nguồn điện chính.

Tham khảo ý kiến thợ điện có trình độ nếu có thắc mắc.

Không kết nối bếp với nguồn điện chính bằng bộ chuyển đổi nhiều ổ cắm hoặc dây nối dài. Đây là nguy cơ gây cháy nổ và không đảm bảo an toàn cần thiết cho thiết bị. Vì lý do an toàn, bếp này chỉ có thể được sử dụng sau khi đã được lắp sẵn.

Không được sử dụng bếp này ở nơi không cố định (ví dụ như trên tàu). Không bao giờ mở vỏ bếp.

Việc chạm hoặc can thiệp vào các kết nối điện, linh kiện và bộ phận cơ khí rất nguy hiểm cho người sử dụng và có thể gây ra lỗi vận hành.

Cảnh báo và hư ớng dẫn an toàn

Trong thời gian bếp còn bảo hành, việc sửa chữa chỉ nên đợc thực hiện bởi kỹ thuật viên dịch vụ đợc Miele ủy quyền. Nếu không, bảo hành sẽ không còn hiệu lực. Miele chỉ có thể đảm

bảo an toàn cho thiết bị khi sử dụng các bộ phận thay thế chính hãng của Miele. Các bộ phận bị lỗi chỉ đợc thay thế bằng các bộ phận thay thế của Miele. Bếp không đợc thiết kế để sử dụng với công tắc hẹn giờ bên ngoài

hoặc hệ thống điều khiển từ xa. Bếp phải đợc kết nối với nguồn điện bởi một thợ điện có trình độ (xem "Lắp

đặt - Kết nối điện"). Nếu cáp kết nối nguồn điện bị hỏng, phải đợc thay thế bằng cáp kết nối nguồn điện chuyên dụng bởi một thợ điện có trình độ (xem "Kết

nối điện" trong chương "Lắp đặt"). Bếp phải đợc ngắt khỏi nguồn điện trong quá trình lắp đặt, bảo trì và sửa chữa. Đảm bảo không cấp điện cho thiết bị cho đến khi lắp đặt xong hoặc cho đến khi thực hiện bất kỳ công việc bảo trì hoặc

sửa chữa nào. Nguy cơ bị điện giật. Không sử dụng bếp nếu bếp bị lỗi hoặc nếu bề mặt gốm bị nứt, sứt mẻ hoặc hư hỏng theo bất kỳ cách nào. Tắt bếp ngay lập tức. Ngắt bếp khỏi nguồn điện chính. Liên hệ với Dịch vụ Miele. Nếu bếp đợc lắp sau cánh tủ, không đợc đóng cửa khi bếp đang hoạt động. Nhiệt và độ ẩm có thể tích tụ

sau cánh cửa đóng. Điều này có thể làm hỏng bếp, bộ phận chứa và sàn nhà. Không đợc đóng cửa cho đến khi đèn báo nhiệt còn lại tắt. Ở những khu vực có thể bị gián hoặc các loài gây hại khác xâm nhập, hãy đặc biệt chú ý giữ cho thiết bị và môi trường xung quanh luôn sạch sẽ. Bất kỳ hư hỏng

nào do gián hoặc các loài gây hại khác gây ra sẽ không đợc bảo hành.

Cảnh báo và hướng dẫn an toàn

Sử dụng đúng cách

Bếp sẽ nóng khi sử dụng và vẫn nóng trong một thời gian sau khi tắt. Có nguy cơ bị bỏng cho đến khi đèn báo nhiệt dư tắt. Dầu và mỡ có thể quá nóng và bắt lửa. Không để bếp không có người

trông coi khi nấu bằng dầu và mỡ. Nếu bếp bắt lửa, không đợc cố gắng dập tắt ngọn lửa bằng nước.

Ngắt kết nối bếp với nguồn điện và sử dụng chần chữa cháy phù hợp, nắp nồi, khăn ẩm hoặc vật tư ong tự để dập tắt ngọn lửa. Không để bếp không có người

trông coi khi đang sử dụng. Cần liên tục theo dõi bếp trong khi đun sôi và chiên nhanh.

Ngọn lửa có thể làm cháy bộ lọc mỡ của máy hút mùi. Không đốt lửa

dư ới máy hút mùi. Bình xịt, bình xịt và các chất dễ cháy khác có thể bắt lửa khi đun nóng. Do đó, không cất những vật

dụng hoặc chất đó trong ngăn kéo dư ới bếp. Khay đựng dao kéo phải chịu nhiệt. Không đun nóng chảo trống. Không hâm nóng thức ăn trong hộp đựng kín như hộp thiếc hoặc lọ kín trên bếp, vì áp suất có thể tích tụ trong hộp đựng, khiến hộp phát nổ. Không che bếp, ví dụ bằng nắp bếp, vải hoặc

giấy bạc bảo vệ. Vật liệu này có thể bắt lửa, vỡ hoặc tan chảy nếu bếp vô tình bật hoặc nếu nhiệt còn sót lại vẫn còn. Khi thiết bị đợc bật cố ý hoặc vô tình, hoặc khi có

nhiệt dư, có nguy cơ bất kỳ vật dụng kim loại nào để trên bếp sẽ nóng lên, có nguy cơ gây bỏng. Tùy thuộc vào vật liệu, các vật dụng khác để trên bếp cũng có thể tan chảy hoặc bắt lửa. Nắp chảo ẩm có thể dính vào bề mặt gốm và khó

tháo ra. Không sử dụng thiết bị làm nơi nghỉ ngơi. Tắt vùng nấu sau khi sử dụng. Bạn có thể bị bỏng trên bếp nóng. Bảo vệ tay bằng miếng lót nồi hoặc găng tay chịu nhiệt khi cầm nồi và chảo nóng. Không để chúng bị ướt hoặc ẩm, vì điều này khiến nhiệt truyền qua vật liệu nhanh hơn, có nguy cơ bị bỏng hoặc bỏng.

Cảnh báo và hư ỡng dẫn an toàn

Khi sử dụng thiết bị điện, ví dụ máy xay thực phẩm cầm tay, gĩa bếp, hãy đảm bảo rằng dây cáp của thiết bị điện không tiếp xúc với bếp đang nóng. Lớp cách điện trên dây cáp có thể bị hỏng. Các hạt muối, đừ ỡng và cát (ví dụ như từ việc rửa rau) có thể gây trầy xước nếu chúng rơi vào

bên dư ỡi để chảo. Đảm bảo bề mặt gổm sạch trư ỡc khi đặt chảo lên trên. Ngay cả một vật nhẹ cũng có thể gây hư hỏng trong một số trư ỡng hợp. Không làm rơi bất cứ thứ gì lên bề mặt gổm. Đặt chảo nóng lên cảm biến và đèn báo có

thể làm hỏng các thiết bị điện tử bên dư ỡi. Không đặt chảo nóng lên cảm biến hoặc đèn báo.

Không để đừ ỡng rắn hoặc lỏng, hoặc các mảnh nhựa

hoặc giấy bạc nhôm rơi vào bếp khi bếp đang nóng, vì chúng có thể làm hỏng bề mặt gổm khi bếp nguội. Nếu điều này xảy ra, hãy tắt thiết bị và cạo sạch tất cả các cặn đừ ỡng, nhựa

hoặc nhôm khi vẫn còn nóng, sử dụng lư ỡi cạo có tấm chắn phù hợp để sử dụng trên kính. Đeo gĩa tay khi thực hiện thao tác này. Để bề mặt gổm nguội rồi vệ sinh bằng chất tẩy rửa bếp gổm phù hợp. Chảo đun sôi khô có thể làm hỏng mặt kính gổm. Không để bếp không có ngư ỡi trông coi khi đang sử dụng. Chỉ sử dụng nồi và chảo có đấc nhĩa. Đấc thô sẽ làm xước mặt kính gổm. Nâng chảo vào đúng vị trí trên bếp. Trư ỡt chúng vào đúng vị trí có thể gây trầy xước.

Vì quá trình gia nhiệt cảm ứng diễn ra rất nhanh nên trong một số trư ỡng hợp, đấc chảo có thể nóng lên đến nhiệt độ mà dầu hoặc mỡ tự bốc cháy trong thời gian rất ngắn. Không bao giờ để bếp không có ngư ỡi trông coi trong khi sử dụng! Làm nóng dầu hoặc mỡ trong tối đa một phút. Không bao

giờ sử dụng chức năng Booster để làm nóng dầu hoặc mỡ. Đối với những ngư ỡi đừ ỡc lắp máy tạo nhịp tim: Xin lư ỡu ý rằng

khu vực xung quanh bếp có điện tích. Rất khó có khả năng ảnh hư ỡng đến máy tạo nhịp tim. Tuy nhiên, nếu có bất kỳ nghi ngờ nào, hãy tham khảo ý kiến của nhà sản xuất máy tạo nhịp tim hoặc bác sĩ.

Cảnh báo và hướng dẫn an toàn

Để tránh làm hỏng các vật dụng dễ bị ảnh hưởng bởi trường điện từ, ví dụ như thẻ tín dụng, thiết bị lưu trữ kỹ thuật số, máy tính bỏ túi, v.v., không để chúng ở gần bếp nấu. Các dụng cụ bằng kim loại được cất giữ trong ngăn kéo dưới bếp nấu có thể trở

nên nóng nếu thiết bị được sử dụng liên tục trong thời gian dài. Bếp nấu được trang bị quạt tản nhiệt. Nếu lắp ngăn kéo ngay bên dưới bếp nấu, hãy đảm

bảo có đủ khoảng trống giữa ngăn kéo và đồ đạc bên trong với mặt dưới của bếp để đảm bảo bếp được thông gió đầy đủ. Nếu lắp ngăn kéo ngay bên dưới bếp nấu, không cất bất kỳ vật nhọn hoặc nhỏ nào, giấy, khăn ăn, v.v. trong ngăn kéo. Chúng có thể lọt vào qua các khe thông gió hoặc bị quạt hút vào vỏ và làm hỏng

quạt hoặc làm giảm khả năng làm mát. Không sử dụng hai chảo trên một vùng nấu hoặc vùng mở rộng cùng một lúc. Nếu dụng cụ nấu chỉ che một phần vùng nấu hoặc vùng mở rộng, tay cầm có thể trở nên rất nóng.

Luôn đặt dụng cụ nấu ăn ở giữa vùng nấu hoặc vùng mở rộng! Máy phát điện cảm ứng có thể bị hỏng hoặc thậm chí bị phá hủy nếu bạn sử dụng tấm chuyển đổi cảm ứng cho dụng cụ nấu ăn. Không sử dụng tấm chuyển đổi cảm ứng.

Cảnh báo và hướng dẫn an toàn

Vệ sinh và bảo quản

Không sử dụng thiết bị làm sạch bằng hơi nước để vệ sinh bếp này.

Hơi nước có thể tiếp xúc với các bộ phận điện và gây ra hiện tượng đoản mạch. Nếu bếp được

lắp trên lò nhiệt phân, không nên sử dụng bếp trong khi quá trình nhiệt phân đang diễn ra vì điều này có thể kích hoạt cơ chế bảo vệ quá nhiệt trên bếp (xem phần có liên quan).

Miele sẽ đảm bảo cung cấp các phụ tùng thay thế hoạt động tốt trong tối thiểu 10 năm và tối đa 15 năm

sau khi ngừng sản xuất bếp của bạn.

Tính bền vững và bảo vệ môi trường

Mẹo tiết kiệm năng lượng

- Nấu trong nồi và chảo có nắp đậy nếu có thể. Điều này ngăn chặn nhiệt thoát ra ngoài không cần thiết.
- Nấu với càng ít nước càng tốt.
- Khi thức ăn đã sôi hoặc chảo đã nóng để chiên, hãy giảm nhiệt xuống mức thấp hơn.
- Sử dụng nồi áp suất để giảm thời gian nấu.

Xử lý vật liệu đóng gói

Vật liệu đóng gói được sử dụng để xử lý và bảo vệ thiết bị khỏi hư hỏng khi vận chuyển.

Vật liệu đóng gói được sử dụng được chọn từ các vật liệu thân thiện với môi trường để thải bỏ và thu hồi có thể tái chế.

Tái chế vật liệu đóng gói giúp giảm việc sử dụng nguyên liệu thô. Sử dụng các điểm thu gom vật liệu cụ thể cho các vật liệu có giá trị và tận dụng các tùy chọn trả lại. Đại lý Miele của bạn sẽ mang vật liệu đóng gói đi.

Vứt bỏ thiết bị cũ của bạn Các thiết bị điện và điện tử chứa nhiều vật liệu có giá trị. Chúng cũng chứa một số vật liệu, hợp chất và thành phần nhất định cần thiết cho hoạt động chính xác và sự an toàn của chúng. Những thứ này có thể gây nguy hiểm cho sức khỏe con người và môi trường nếu vứt bỏ cùng với rác thải sinh hoạt hoặc nếu xử lý không đúng cách. Do đó, vui lòng không vứt bỏ thiết bị cũ của bạn cùng với rác thải sinh hoạt.



Thay vào đó, vui lòng sử dụng các điểm thu gom và xử lý được chỉ định chính thức để xử lý và tái chế các thiết bị điện và điện tử tại cộng đồng địa phương của bạn, với đại lý của bạn hoặc với Miele, miễn phí. Theo luật, bạn phải chịu trách nhiệm hoàn toàn về việc xóa bất kỳ dữ liệu cá nhân nào khỏi thiết bị cũ trước khi xử lý. Bạn có nghĩa vụ pháp lý phải tháo bất kỳ pin cũ nào không được bao bọc an toàn bởi thiết bị và tháo bất kỳ đèn nào mà không phá hủy chúng, nếu có thể.

Những thứ này phải được mang đến điểm thu gom phù hợp, nơi chúng có thể được giao miễn phí. Vui lòng đảm bảo rằng thiết bị cũ của bạn không gây nguy hiểm cho trẻ em trong khi được lưu trữ để thải bỏ.

Làm quen

Bếp của bạn

KM 7404 FX, KM 7464 FR, KM 7464 FL, KM 7466 FR, KM 7466 FL

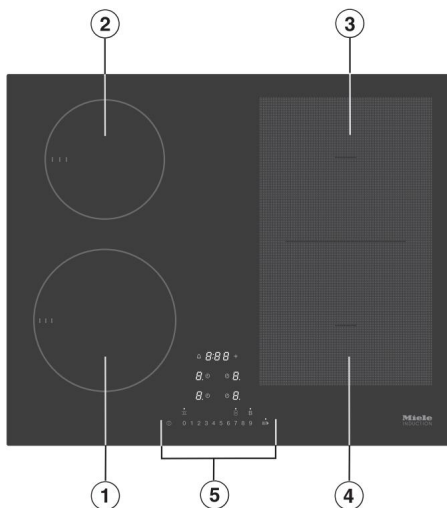

a Vùng nấu với TwinBooster b Vùng

nấu với TwinBooster c Vùng nấu

PowerFlex với TwinBooster có thể kết hợp với
vùng nấu PowerFlex để tạo thành vùng nấu PowerFlex
khu vực

d Vùng nấu PowerFlex với TwinBooster e Điều
khiển và đèn báo

KM 7414 FX, KM 7414 FX Kính, KM 7474 FR, KM 7474 FL

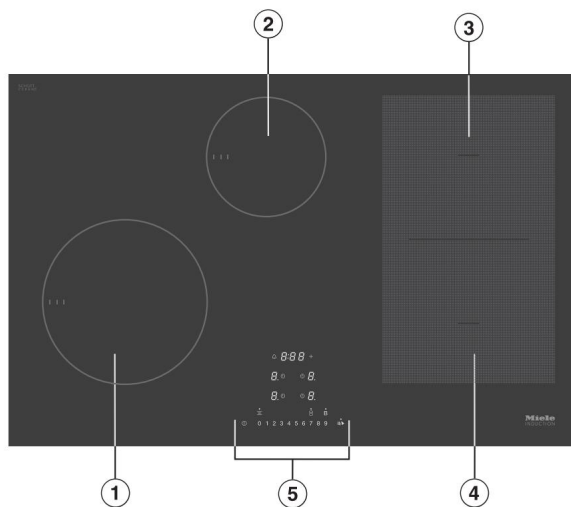

a Vùng nấu với TwinBooster b Vùng

nấu với TwinBooster c Vùng nấu

PowerFlex với TwinBooster có thể kết hợp với
vùng nấu PowerFlex để tạo thành vùng nấu PowerFlex
khu vực

d Vùng nấu PowerFlex với TwinBooster e Điều
khiển và đèn báo

Làm quen

KM 7465 Pháp, KM 7465 FL

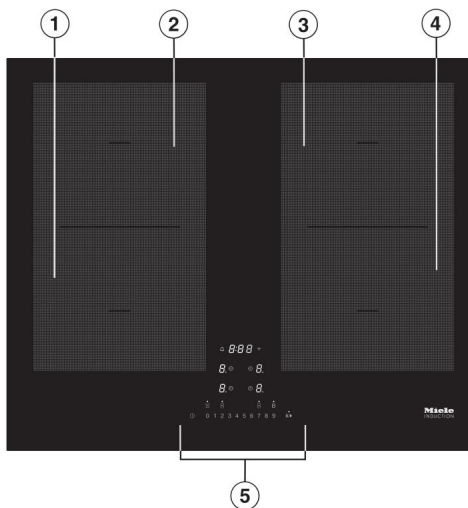

a Vùng nấu PowerFlex với TwinBooster b Vùng nấu

PowerFlex với TwinBooster có thể kết hợp với vùng nấu PowerFlex để tạo thành vùng nấu PowerFlex khu vực

c Vùng nấu PowerFlex với TwinBooster có thể kết hợp với vùng nấu PowerFlex để tạo thành vùng nấu PowerFlex khu vực

d Vùng nấu PowerFlex với TwinBooster e Điều khiển và đèn báo

Điều khiển và hiển thị

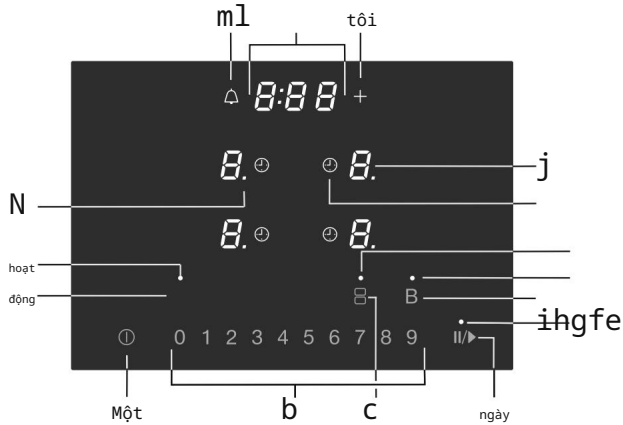

a Điều khiển cảm biến Bật/Tắt

bếp b Điều khiển cảm biến hiển thị số

- Để thiết lập mức công suất
- Để thiết lập thời gian

c Điều khiển cảm biến vùng nấu PowerFlex

Để kết nối/ngắt kết nối thủ công các vùng nấu PowerFlex

d Điều khiển cảm biến Stop&Go

Để dừng/bắt đầu quá trình nấu đang diễn ra

e Màn hình Stop&Go

Chức năng Stop&Go được kích hoạt

f Kiểm soát cảm biến tăng

g Màn hình tăng áp

Chức năng tăng cường được kích hoạt

h Màn hình hiển thị vùng nấu PowerFlex

i Điều khiển cảm biến tự động tắt

Tự động tắt vùng nấu

Làm quen

j Lựa chọn vùng nấu và điều khiển cảm biến hiển thị

đến Khu vực nấu ăn đã sẵn sàng hoạt động

Mức công suất

Nhiệt dư

Tự động làm nóng

Đồ nấu nư ớng bị thiếu hoặc không phù hợp

TwinBooster cấp độ 1

TwinBooster cấp độ 2

Giữ ấm

k Kiểm soát cảm biến đầu vào

- Để thay đổi chương trình
- Để sửa đổi thời gian

l Hiển thị hẹn giờ

: đến Thời gian

:

Khóa hệ thống/ khóa an toàn đư ợc kích hoạt

Chế độ demo đã đư ợc kích hoạt

m Kiểm soát cảm biến nhắc nhở phút

n Hiển thị mức công suất - phạm vi cài đặt mở rộng

o Màn hình giữ ấm

Chức năng giữ ấm đư ợc kích hoạt

p Kiểm soát cảm biến giữ ấm

Để kích hoạt/hủy kích hoạt chức năng Giữ ấm

Khu vực nấu ăn

KM 7404 FX, KM 7464 FR, KM 7464 FL, KM 7466 FR, KM 7466 FL				
Nấu ăn vùng	Kích thước tính bằng cm ¹		Công suất định mức tối đa tính bằng watt cho 230 V2	Nấu ăn liên kết 3 vùng
	Ø			
	14-19	-	Bình đun ờng 1850 TwinBooster, cấp độ 1 2500 TwinBooster, cấp độ 2 3000	
	10-16	-	Bình đun ờng 1400 TwinBooster, cấp độ 1 1700 TwinBooster, cấp độ 2 2200	
	15-23	15 x 15 - 23 x 19	Bình đun ờng 2100 TwinBooster, cấp độ 1 3000 TwinBooster, cấp độ 2 3650	
	15-23	15 x 15 - 23 x 19	Bình đun ờng 2100 TwinBooster, cấp độ 1 3000 TwinBooster, cấp độ 2 3650	
+	22-23	22 x 22 - 23 x 39	Bình đun ờng 3400 TwinBooster, cấp độ 1 4800 TwinBooster, cấp độ 2 7300	-
			Tổng cộng 7300	

¹ Có thể sử dụng dụng cụ nấu có đũa kính/bề mặt đáy (chiều rộng x chiều sâu) nằm trong phạm vi cho phép.

² Công suất có thể thay đổi tùy thuộc vào kích thước và chất liệu của dụng cụ nấu ăn đũa sử dụng.

³ Vùng nấu đũa kết nối với vùng nấu này bằng điện để có thể tăng công suất (xem "Làm quen - Quản lý điện năng").

Làm quen

KM 7414 FX, KM 7414 FX Kính, KM 7474 FR, KM 7474 FL				
Nấu ăn vùng	Kích thước tính bằng cm ¹		Công suất định mức tối đa tính bằng watt cho 230 V2	Nấu ăn liên kết 3 vùng
	Ø			
16-22		-	Bình thường	2300
			TwinBooster, cấp độ 1	3000
			TwinBooster, cấp độ 2	3650
10-16		-	Bình thường	1400
			TwinBooster, cấp độ 1	1700
			TwinBooster, cấp độ 2	2200
15-23		15 x 15	Bình thường	2100
		-	TwinBooster, cấp độ 1	3000
		23 x 19	TwinBooster, cấp độ 2	3650
15-23		15 x 15	Bình thường	2100
		-	TwinBooster, cấp độ 1	3000
		23 x 19	TwinBooster, cấp độ 2	3650
+	22-23	22 x 22	Bình thường	3400
		-	TwinBooster, cấp độ 1	4800
		23 x 39	TwinBooster, cấp độ 2	7300
			Tổng cộng	7300

¹ Có thể sử dụng dụng cụ nấu có đũa kính/bề mặt đáy (chiều rộng x chiều sâu) nằm trong phạm vi cho phép.

² Công suất có thể thay đổi tùy thuộc vào kích thước và chất liệu của dụng cụ nấu ăn được sử dụng.

³ Vùng nấu được kết nối với vùng nấu này bằng điện để có thể tăng công suất (xem "Làm quen - Quản lý điện năng").

Làm quen

KM 7465 Pháp, KM 7465 FL					
Nấu ăn vùng	Kích thước tính bằng cm ¹		Công suất định mức tối đa tính bằng watt cho 230 V ²	Nấu ăn liên kết 3 vùng	
	Ø				
15-23		15 x 15	Bình thường	2100	
		-	TwinBooster, cấp độ 1	3000	
		23 x 19	TwinBooster, cấp độ 2	3650	
15-23		15 x 15	Bình thường	2100	
		-	TwinBooster, cấp độ 1	3000	
		23 x 19	TwinBooster, cấp độ 2	3650	
15-23		15 x 15	Bình thường	2100	
		-	TwinBooster, cấp độ 1	3000	
		23 x 19	TwinBooster, cấp độ 2	3650	
	15-23	15 x 15	Bình thường	2100	
		-	TwinBooster, cấp độ 1	3000	
		23 x 19	TwinBooster, cấp độ 2	3650	
+ +	22-23	22 x 22	Bình thường	3400	-
		-	TwinBooster, cấp độ 1	4800	
		23 x 39	TwinBooster, cấp độ 2	7300	
			Tổng cộng	7300	

¹ Có thể sử dụng dụng cụ nấu có đũa kính/bề mặt đáy (chiều rộng x chiều sâu) nằm trong phạm vi cho phép.

² Công suất có thể thay đổi tùy thuộc vào kích thước và chất liệu của dụng cụ nấu ăn được sử dụng.

³ Vùng nấu được kết nối với vùng nấu này bằng điện để có thể tăng công suất (xem "Làm quen - Quản lý điện năng").

Làm quen

Quản lý điện năng Tổng công suất

Bếp có tổng công

suất tiêu thụ tối đa được phép không được vượt quá vì lý do an toàn. Bạn có thể giảm tổng công suất tiêu thụ tối đa được phép (xem "Điều chỉnh cài đặt").

Tổng mức tiêu thụ điện năng cho phép của bếp càng cao thì có thể sử dụng nhiều mức công suất/chức năng hơn trên tất cả các vùng nấu cùng một lúc.

Nếu mức công suất/chức năng được cài đặt yêu cầu nhiều công suất hơn mức có thể cung cấp theo tổng mức tiêu thụ điện được phép, bếp sẽ phân phối công suất tối đa được phép giữa các vùng nấu.

Phân phối công suất Các vùng

nấu có thể được liên kết với nhau theo cặp trên bếp. Điều này cho phép truyền công suất từ vùng nấu này (A) sang vùng nấu khác (B). Do đó, công suất của vùng nấu (A) bị giảm.

Ví dụ: chức năng Booster cho vùng nấu (B) được kích hoạt.

Vùng nấu (B) cần thêm điện năng được xác định bởi cài đặt gần đây nhất trên bếp.

Giá trị về tổng mức tiêu thụ điện năng tối đa được phép và vùng nấu nào được liên kết với nhau có thể được tìm thấy trong phần "Làm quen - Dữ liệu vùng nấu".

Bạn có thể giảm tổng mức tiêu thụ điện năng tối đa được phép (xem phần "Điều chỉnh cài đặt").

Ảnh hưởng của việc phân phối điện Nếu

một vùng nấu cung cấp điện cho một vùng nấu khác, điều này có thể gây ra những ảnh hưởng sau đây đến vùng cung cấp điện: - Mức công suất bị

giảm.

- Tự động làm nóng bị vô hiệu hóa. Việc nấu ăn tiếp tục ở mức đã cài đặt. Nếu công suất không đủ, mức công suất sẽ giảm xuống lần nữa.

- Chức năng Booster đã bị vô hiệu hóa.

- Vùng nấu đã tắt.

Khi vùng nấu ngừng truyền điện sang vùng nấu khác, mức công suất có thể được tăng trở lại.

Mẹo: Nếu bạn muốn nấu một lượng lớn thực phẩm trên một vùng nấu, hãy chuyển các vùng nấu khác sang mức công suất thấp hơn.

Nguyên lý hoạt động

Bếp khi tắt

Khi bếp tắt, bạn chỉ có thể thấy các ký hiệu được in cho các nút điều khiển cảm biến và màn hình hiển thị số. Nhiều nút điều khiển cảm biến sẽ sáng lên khi bếp bật.

Hoạt động

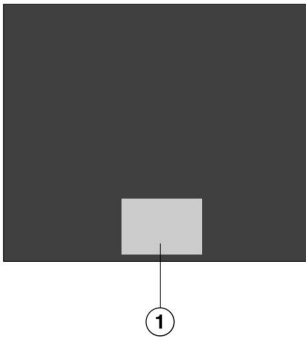

a Cảm biến điều khiển và chỉ báo

Bếp gốm kính này được trang bị hệ thống điều khiển cảm biến phản ứng với tiếp xúc của ngón tay.

Mỗi lần bộ điều khiển cảm biến được kích hoạt, một tín hiệu âm thanh sẽ phát ra.

Vì lý do an toàn, để bật thiết bị, cảm biến Bật/Tắt cần phải chạm vào bộ điều khiển lâu hơn một chút so với các cảm biến khác.

Chọn vùng nấu Nếu bạn muốn cấu

hình cài đặt cho vùng nấu, trước tiên bạn phải chọn vùng nấu.

Để chọn vùng nấu, hãy chạm vào chỉ báo vùng nấu có liên quan. Chỉ báo vùng nấu có liên quan sẽ bắt đầu nhấp nháy khi chạm vào.

Khi đèn báo vùng nấu nhấp nháy, vùng nấu sẽ được chọn và bạn có thể cấu hình cài đặt cho vùng nấu.

Ngoại lệ: nếu chỉ có một trong các vùng nấu đang hoạt động, bạn có thể cấu hình cài đặt mà không cần chọn vùng nấu.

Làm quen

Kết nối mạng Bếp

của bạn được trang bị mô-đun WiFi tích hợp. Bếp có thể được kết nối với mạng WiFi tại nhà hoặc chỉ với máy hút mùi Miele của bạn.

Mật ong@nhà

Sau khi cài đặt ứng dụng Miele trên thiết bị di động, bạn có thể thực hiện những thao tác sau:

- Gọi thông tin về tình trạng hoạt động của bếp
- Gọi điện thông tin về chương trình trình tự của bếp của bạn
- Thiết lập mạng Miele@home với các thiết bị Miele khác có hỗ trợ WiFi
- Điều khiển máy hút mùi Miele được kết nối tự động thông qua cài đặt bếp (Con@ctivity 3.0)

Kết nối trực tiếp với máy hút mùi

Sau khi đã kết nối trực tiếp với máy hút mùi Miele, bạn có thể thực hiện các thao tác sau:

- Điều khiển máy hút mùi Miele được kết nối tự động thông qua cài đặt bếp (Con@ctivity 3.0)

Chức năng

Con@ctivity 3.0

Con@ctivity 3.0 là hệ thống giao tiếp trực tiếp giữa bếp nấu của bạn và máy hút mùi Miele.

Giao tiếp được thực hiện thông qua mạng lưới.

Con@ctivity 3.0 cho phép máy hút mùi hoạt động tự động tùy thuộc vào trạng thái hoạt động của bếp.

Bạn có thể tìm hiểu thêm thông tin trong hướng dẫn sử dụng và lắp đặt máy hút mùi.

Nhận dạng chảo cố định Khi bạn đặt

dụng cụ nấu vào vùng nấu, màn hình hiển thị số của vùng nấu sẽ tự động được kích hoạt.

Nhận dạng kích thước chảo và nồi Dụng

cụ nấu và kích thước của nó được phát hiện trong vùng nấu. Năng lượng giải phóng được điều chỉnh theo kích thước của chảo.

Vùng nấu PowerFlex Vùng nấu

PowerFlex liên kết 2 vùng nấu PowerFlex với nhau, giúp bạn có thể sử dụng những dụng cụ nấu lớn hơn.

Các vùng nấu PowerFlex sẽ tự động kết hợp để tạo thành vùng nấu PowerFlex khi bạn đặt các dụng cụ nấu đủ lớn lên trên đó (xem "Làm quen - Dữ liệu vùng nấu").

Các vùng nấu PowerFlex cũng có thể được liên kết thủ công.

Tăng cường

Khi chức năng Booster được kích hoạt, công suất sẽ tăng lên để có thể đun nóng nhanh khối lượng lớn thực phẩm, ví dụ như khi đun sôi nước để nấu mì ống.

Dừng và Tiếp

tục Khi chức năng Dừng và Tiếp tục được kích hoạt, công suất của tất cả các vùng nấu đang sử dụng sẽ giảm xuống mức công suất 1. Khi chức năng Dừng và Tiếp tục bị hủy kích hoạt, các vùng nấu sẽ hoạt động ở mức công suất đã chọn trước đó.

Mẹo: Sử dụng chức năng này khi cần vệ sinh nhanh các bộ phận điều khiển hoặc có nguy cơ nước sôi trào ra ngoài.

Mức công suất bổ sung

Bạn có thể kích hoạt các cấp độ bổ sung giữa các cấp độ sức mạnh hiện có.

Các mức trung gian này cho phép bạn điều chỉnh công suất chính xác hơn cho dụng cụ nấu.

Tự động làm nóng

Khi chế độ tự động làm nóng được kích hoạt, vùng nấu sẽ tự động bật ở mức cài đặt cao nhất rồi chuyển sang mức công suất (cài đặt nấu liên tục) mà bạn đã chọn trước đó.

Bộ đếm thời gian

Bộ hẹn giờ có thể được sử dụng cho hai chức năng sau:

- Để cài đặt phút nhắc nhở
- Tự động tắt vùng nấu

Bạn có thể sử dụng các chức năng cùng lúc.

Ít hơn phút

Bạn có thể cài đặt báo thức cho những hoạt động không liên quan đến bếp.

Làm quen

Tự động tắt

Bạn có thể cài đặt thời gian sau đó vùng nấu sẽ tự động tắt. Chức năng này có thể được sử dụng cho tất cả các vùng nấu cùng một lúc.

Khóa hệ thống

Nếu khóa hệ thống được kích hoạt, thì không thể bật bếp.

Khóa an toàn

Khóa an toàn được kích hoạt khi bếp được bật. Khi khóa được kích hoạt, bếp chỉ có thể hoạt động trong một số điều kiện nhất định.

Nhớ lại

Nếu bếp vô tình tắt trong khi sử dụng, chức năng này có thể được sử dụng để thiết lập lại tất cả các cài đặt. Để chức năng này hoạt động, bếp phải được bật lại trong vòng 10 giây sau khi tắt.

Giữ ấm Chức năng

này cho phép giữ ấm thực phẩm sau khi nấu xong.

Thời gian giữ ấm thức ăn tối đa là 2 giờ.

Lập trình Bạn có

thể điều chỉnh chương trình của bếp theo nhu cầu cá nhân của mình.

Chế độ demo

Chức năng này cho phép người bán giới thiệu bếp mà không cần làm nóng bếp.

Chỉ báo nhiệt dư

Nếu vùng nấu vẫn còn nóng, đèn báo nhiệt dư sẽ sáng sau khi tắt bếp.

Các thanh của chỉ báo nhiệt dư sẽ tắt lần lượt khi vùng nấu nguội đi. Thanh cuối cùng chỉ tắt khi vùng nấu an toàn để chạm vào.

Làm quen

Tắt an toàn

Điều khiển cảm biến đượ bao phủ

Bếp của bạn sẽ tự động tắt nếu một hoặc một số bộ điều khiển cảm biến

vẫn đượ che phủ lâu hơn

10 giây, ví dụ, bằng ngón tay

tiếp xúc, thức ăn sôi trào hoặc bởi một

đối tượng. sẽ xuất hiện trên màn hình hiển thị bộ đếm thời gian

trong vài giây. Nếu cảm biến

kiểm soát bị ảnh hưởng, sẽ sáng cho đến khi

vật thể hoặc vết bẩn đã đượ loại bỏ.

sẽ tắt sau khi bạn đã xóa

vật thể hoặc làm sạch bếp và

bếp sẽ sẵn sàng để sử dụng trở lại.

Thời gian hoạt động quá mức

Cơ chế tắt an toàn là

tự động kích hoạt nếu vùng nấu

đượ làm nóng trong một thời gian dài bất thường

thời gian. Thời gian này phụ thuộc vào sức mạnh

mức đã chọn. Nếu nó đã bị vư ợt quá,

vùng nấu sẽ tắt và

chỉ báo nhiệt đượ xuất hiện. Nếu bạn

tắt và bật vùng nấu

một lần nữa, nó lại sẵn sàng hoạt động.

Bạn có thể điều chỉnh công tắc an toàn tắt bằng cách

thay đổi cài đặt an toàn (xem

“Điều chỉnh cài đặt”).

Mức công suất*	Thời gian hoạt động tối đa [giờ:phút]		
	Cài đặt an toàn		
	0**	1	2
1	10:00	8:00	5:00
1.	10:00	7:00	4:00
2/2.	5:00	4:00	3:00
3/3.	5:00	3:30	2:00
4/4.	4:00	2:00	1:30
5/5.	4:00	1:30	1:00
6/6.	4:00	1:00	0:30
7/7.	4:00	0:42	0:24
8	4:00	0:30	0:20
8.	4:00	0:30	0:18
9	1:00	0:24	0:10

* Mức năng lượng có dấu chấm sau số chỉ có sẵn nếu mức công suất phạm vi đã đượ mở rộng (xem “Cài đặt phạm vi”).

** Cài đặt mặc định của nhà máy

Làm quen

Bảo vệ quá nhiệt

Để ngăn bếp bị hư hỏng do nhiệt độ quá cao, cơ chế bảo vệ quá nhiệt sẽ can thiệp theo một trong những cách sau:

Biện pháp bảo vệ quá nhiệt - Nếu chức năng

Booster được bật, chức năng này sẽ dừng lại.

- Mức công suất cài đặt sẽ bị giảm.
- Vùng nấu sẽ tắt. Biểu tượng sẽ nhấp nháy xen kẽ với biểu tượng trên màn hình hẹn giờ.
- Tất cả các vùng nấu sẽ tắt.

Kích hoạt cơ chế bảo vệ quá nhiệt

Chức năng bảo vệ quá nhiệt có thể được kích hoạt trong những trường hợp sau:

- Dụng cụ nấu đang được đun nóng đang trống.
- Mỡ hoặc dầu được đun nóng ở mức công suất cao.
- Không đủ thông gió ở mặt dưới của bếp.
- Vùng nấu nóng sẽ được bật lại sau khi mất điện.

Dữ liệu bếp

Có thể hiển thị mã nhận dạng mẫu bếp, số sê-ri và phiên bản phần mềm của bếp.

Ủy nhiệm

Tháo hộp bếp Vui lòng

dán bằng dữ liệu của thiết bị, đư ợc
cung cấp cùng với tài liệu này,
vào chỗ trống trong phần “Bộ phận dịch vụ
khách hàng” của tập sách này.

Tháo bỏ lớp màng bảo vệ và nhãn dán.

Vệ sinh bếp lần đầu tiên

Trư ớc khi sử dụng lần đầu tiên, hãy vệ sinh
bếp bằng khăn ẩm. Lau khô bếp.

Bật bếp lần đầu tiên

Các thành phần kim loại có lớp phủ bảo
vệ. Khi bếp đư ợc sử dụng lần đầu tiên, điều
này gây ra mùi và có thể là hơi nư ớc. Việc
làm nóng các cuộn dây cảm ứng cũng gây ra mùi
trong vài giờ đầu tiên hoạt động. Với mỗi
lần sử dụng tiếp theo, mùi sẽ giảm dần cho đến khi
biến mất hoàn toàn.

Mùi và hơi thoát ra không phải là dấu hiệu của lỗi
kết nối hoặc thiết bị và không gây nguy hiểm
cho sức khỏe.

Ủy nhiệm

Mật ong@nhà

Cài đặt ứng dụng Miele Khả năng

sử dụng ứng dụng Miele phụ thuộc vào tính khả dụng của dịch vụ Miele@home tại quốc gia của bạn.

Để biết thông tin về tình trạng còn hàng, vui lòng truy cập www.miele.com.

Ứng dụng Miele có sẵn miễn phí trên Apple App Store® hoặc trên Google Play Store™.



Cài đặt ứng dụng Miele trên thiết bị di động của bạn.

Thiết lập Miele@home

Kết nối WiFi chia sẻ dải tần số với các thiết bị khác (bao gồm lò vi sóng và điều khiển từ xa

đồ chơi). Điều này có thể gây ra lỗi kết nối không thường xuyên hoặc thậm chí là lỗi hoàn toàn.

Do đó, chúng tôi không thể đảm bảo tính khả dụng của các chức năng nổi bật.

Bếp cần tối đa 2 W ở chế độ chờ kết nối mạng.

Có nhiều cách để kết nối bếp nấu với mạng WiFi.

Ủy nhiệm

Kết nối qua ứng dụng Miele

- Có sẵn mạng WiFi tại nhà.
- Tín hiệu mạng WiFi của bạn phải đủ mạnh ở nơi lắp bếp.
- Không có kết nối WiFi trực tiếp giữa bếp nấu và máy hút mùi Miele (Con@ctivity 3.0).
- Ứng dụng Miele đã được cài đặt trên thiết bị di động của bạn.

Khởi động ứng dụng Miele.

Bật bếp.

Chạm vào nút điều khiển cảm biến 0 và 5 cùng lúc trong 6 giây.

Có thể thấy giây đếm ngược trong màn hình hẹn giờ. Sau khi thời gian này trôi qua, mã : sẽ được hiển thị trong màn hình hẹn giờ trong 10 giây.

Bây giờ bạn có 10 phút để cấu hình WiFi.

Theo dõi hướng dẫn sử dụng của người dùng trong ứng dụng.

Bạn có thể sử dụng tất cả các chức năng của Miele@home.

Kết nối qua WPS

- Có sẵn mạng WiFi tại nhà.
- Tín hiệu mạng WiFi của bạn phải đủ mạnh ở nơi lắp bếp.
- Không có kết nối WiFi trực tiếp giữa bếp nấu và máy hút mùi Miele (Con@ctivity 3.0).
- Bạn phải có bộ định tuyến tương thích với WPS (WiFi protected setup).

Chạm vào nút điều khiển cảm biến 0 và 6 cùng lúc trong 6 giây.

Có thể thấy giây đếm ngược trong màn hình hẹn giờ. Sau khi thời gian trôi qua, đèn báo tiến trình sẽ xuất hiện trong màn hình hẹn giờ trong khi kết nối (tối đa 120 giây).

Đăng nhập WPS sẽ hoạt động trong 120 giây này.

Kích hoạt chức năng WPS trên Bộ định tuyến WiFi.

Nếu kết nối thành công, mã : sẽ xuất hiện trên màn hình hiển thị bộ đếm thời gian. Nếu không thể thiết lập kết nối, màn hình hẹn giờ sẽ hiển thị mã : . Có thể bạn chưa kích hoạt WPS trên bộ định tuyến đủ nhanh. Lập lại các bước trên. Cài đặt ứng dụng Miele. Làm theo hướng dẫn người dùng trong ứng dụng.

Bạn có thể sử dụng tất cả các chức năng của Miele@home.

Mẹo: Nếu bộ định tuyến WiFi của bạn không hỗ trợ WPS, vui lòng kết nối qua ứng dụng Miele.

Ủy nhiệm

Hủy quá trình Chạm vào

bất kỳ nút điều khiển cảm biến nào.

Đặt lại cài đặt Đặt lại

cài đặt nếu bạn đang vứt bỏ bếp, bán bếp hoặc
đưa a bếp đã qua sử dụng vào hoạt động. Đây là cách
duy nhất để đảm bảo rằng mọi dữ liệu cá nhân đã
được xóa và chủ sở hữu trước sẽ không thể
truy cập vào bếp nữa.

Không cần thiết lập lại khi thay thế bộ định tuyến.

Bật bếp.

Chạm vào nút điều khiển cảm biến 0 và 9 cùng lúc
trong 6 giây.

Có thể thấy giây đang đếm ngược trên màn
hình hiển thị bộ đếm thời gian.

Sau khi thời gian này trôi qua, mã :
sẽ hiển thị trên màn hình hẹn giờ trong 10
giây.

Ủy nhiệm

Thiết lập kết nối trực tiếp với máy hút mùi

Bếp cần tối đa 2 W ở chế độ chờ kết nối mạng.

Khả năng kết nối WiFi

Kết nối WiFi chia sẻ dải tần số với các thiết bị khác (bao gồm lò vi sóng và điều khiển từ xa)

đồ chơi). Điều này có thể gây ra lỗi kết nối không thư ờng xuyên hoặc thậm chí là lỗi hoàn toàn. Do đó, chúng tôi không thể đảm bảo tính khả dụng của các chức năng nổi bật.

Thiết lập kết nối trực tiếp với máy hút mùi

Bạn có thể tìm thấy thông tin cần thiết về cách kết nối máy hút mùi trong hướng dẫn vận hành và lắp đặt kèm theo.

- Máy hút mùi Miele có Con@ctivity
3.0 - Bếp không đư ợc
kết nối với mạng gia đình của bạn (Miele@home)

Bật bếp.

Chạm vào nút điều khiển cảm biến 0 và 7 cùng lúc trong 6 giây.

Có thể thấy giây đếm ngược trong màn hình hẹn giờ. Sau khi thời gian trôi qua, đèn tiến trình sẽ xuất hiện trong màn hình hẹn giờ trong khi kết nối. Nếu kết nối thành công, mã : sẽ xuất hiện trong màn hình hẹn giờ. Nếu không thể thiết lập kết nối, màn hình hẹn giờ sẽ hiển thị mã : . Lặp lại các bước trên.

Khi kết nối thành công, màn hình 2 và 3 sẽ sáng liên tục trên máy hút mùi.

Để thoát chế độ kết nối trên máy hút mùi, hãy nhấn nút chạy .

Con@ctivity 3.0 hiện đã đư ợc kích hoạt.

Ủy nhiệm

Hủy quá trình Chạm vào

bất kỳ nút điều khiển cảm biến nào.

Đặt lại cài đặt Đặt lại

cài đặt nếu bạn đang vứt bỏ bếp, bán bếp hoặc
đưa a bếp đã qua sử dụng vào hoạt động. Đây là cách
duy nhất để đảm bảo rằng mọi dữ liệu cá nhân đã
được xóa và chủ sở hữu trước sẽ không thể
truy cập vào bếp nữa.

Không cần thiết lập lại khi thay thế bộ định tuyến.

Bật bếp.

Nhấn nút điều khiển cảm biến 0 trên bất kỳ
hiển thị số.

Chạm vào nút điều khiển cảm biến 0 và 9 cùng lúc
trong 6 giây.

Có thể thấy giây đang đếm ngược trên màn
hình hiển thị bộ đếm thời gian.

Sau khi thời gian này trôi qua, mã :
sẽ hiển thị trên màn hình hẹn giờ trong 10
giây.

Lưu ý an toàn khi vận hành

Nguy cơ hỏa hoạn khi thực phẩm quá nóng.

Thức ăn không được trông coi có thể quá nóng và bắt lửa.

Không được để bếp không có người trông coi khi đang sử dụng.

Nguy cơ bỏng do vùng nấu nóng.

Các vùng nấu sẽ nóng sau khi sử dụng.

Không chạm vào vùng nấu khi đèn báo nhiệt độ còn lại đang bật.

Nguy cơ bỏng do vật nóng.

Khi bếp được bật một cách cố ý hoặc vô tình, hoặc khi vẫn còn nhiệt dư, các vật dụng bằng kim loại đặt trên bếp đều có nguy cơ nóng lên.

Không sử dụng bếp làm nơi để bất cứ vật gì.

Sau khi sử dụng, hãy tắt bếp bằng nút điều khiển cảm biến.

Đặt dụng cụ nấu ăn nóng lên bộ điều khiển cảm biến và màn hình hiển thị có thể làm hỏng mô-đun điện tử bên dưới.

Bộ điều khiển cảm biến không phản hồi.

Chúng có thể được bật hoặc tắt một cách vô ý.

Bếp sẽ tự động tắt (xem phần "Làm quen - Tắt bếp vì lý do an toàn").

Không đặt đồ nấu nóng lên bộ điều khiển hoặc màn hình cảm biến.

Hoạt động

Bật bếp Chạm vào nút điều

khiển cảm biến .

Các nút điều khiển cảm biến tiếp theo sẽ sáng lên.

Nếu không có động thái nào tiếp theo, bếp sẽ tự động tắt sau vài giây vì lý do an toàn.

Tắt vùng nấu/bếp nấu

Tắt bếp Để tắt bếp và tắt

cả các

vùng nấu, chạm vào cảm biến điều khiển.

Tắt vùng nấu Để tắt vùng nấu, hãy

chạm vào đèn báo vùng nấu tương ứng.

Đèn báo vùng nấu sẽ bắt đầu nhấp nháy.

Chạm vào nút điều khiển cảm biến 0 trên hiển thị số.

Vị trí đặt dụng cụ nấu Tham khảo

dữ liệu vùng nấu cho kiểu bếp của bạn để biết thông tin về kích thước dụng cụ nấu và

vị trí tương ứng (xem phần "Làm quen - Dữ liệu vùng nấu").

Đặt dụng cụ nấu như hình dưới đây:

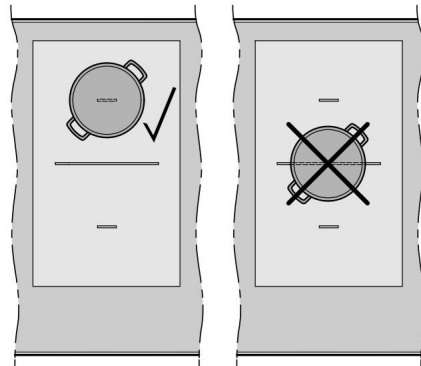

Vùng nấu PowerFlex

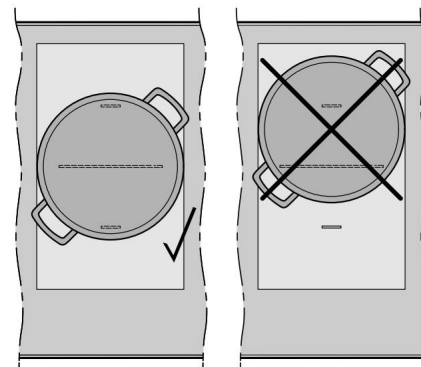

Khu vực nấu ăn PowerFlex

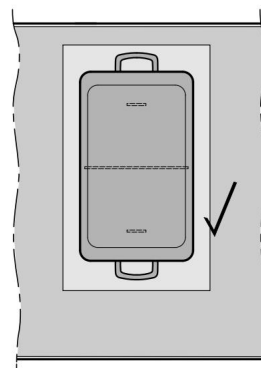

Khu vực nấu ăn PowerFlex

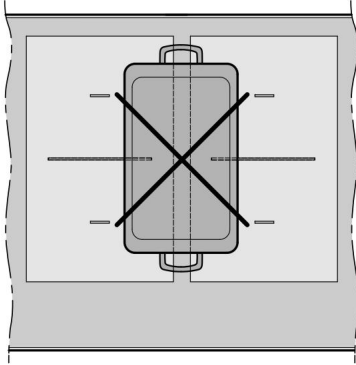

Khu vực nấu ăn PowerFlex

Mức công suất

Cài đặt mức công suất Nhận dạng

chảo cố định đư ợc kích hoạt theo tiêu chuẩn (xem phần "Điều chỉnh cài đặt").

Khi bếp đư ợc bật và bạn đặt đồ nấu lên vùng nấu, đèn báo vùng nấu sẽ bắt đầu nhấp nháy.

Đặt dụng cụ nấu vào vùng nấu mà bạn muốn sử dụng.

Đèn báo vùng nấu sẽ bắt đầu nhấp nháy.

Chạm vào nút điều khiển cảm biến thích hợp cho mức công suất bạn muốn trên màn hình hiển thị số.

Mức công suất đư ợc chọn sẽ nhấp nháy trong vài giây trên đèn báo vùng nấu và sau đó sáng liên tục.

Cài đặt mức công suất - phạm vi cài đặt mở rộng

Phạm vi cài đặt mở rộng cho các mức công suất đư ợc kích hoạt (xem phần "Điều chỉnh cài đặt").

Nhấn màn hình số giữa cảm biến điều khiển.

Mức công suất đư ợc chọn sẽ nhấp nháy trong vài giây rồi sáng liên tục. Cài đặt trung gian sẽ đư ợc biểu thị bằng một chấm sáng bên cạnh số.

Thay đổi mức công suất Chạm vào

chỉ báo vùng nấu có liên quan.

Đèn báo vùng nấu sẽ bắt đầu nhấp nháy.

Chạm vào nút điều khiển cảm biến thích hợp cho mức công suất bạn muốn trên màn hình hiển thị số.

Liên kết/hủy liên kết vùng nấu PowerFlex theo

cách thủ công Để liên kết hoặc hủy

liên kết thủ công

Vùng nấu PowerFlex, chạm vào nút điều khiển cảm biến .

Hoạt động

Tăng cường

Kích hoạt chức năng Booster Khi

chức năng Booster được kích hoạt, cài đặt cho vùng nấu được liên kết có thể thay đổi (xem "Làm quen - Quản lý nguồn điện").

Bạn có thể sử dụng Booster:

- Trên bất kỳ vùng nấu nào ở cả hai bên

hoặc

- Trên cả hai vùng nấu ở một bên

hoặc

- Trên vùng nấu PowerFlex

Chức năng Booster hoạt động tối đa trong 15 phút.

TwinBooster cấp độ 1

Chạm vào nút điều khiển cảm biến cho vùng nấu mà bạn muốn sử dụng. Chạm vào nút điều khiển cảm biến B một lần.

sẽ xuất hiện trên màn hình hiển thị vùng nấu.

TwinBooster cấp độ 2

Chạm vào nút điều khiển cảm biến cho vùng nấu mà bạn muốn sử dụng.

Chạm vào nút điều khiển cảm biến B hai lần.

sẽ xuất hiện trên màn hình hiển thị vùng nấu.

Tắt chức năng Booster Chạm vào

nút điều khiển cảm biến cho vùng nấu mà bạn muốn sử dụng.

Đèn báo vùng nấu sẽ bắt đầu nhấp nháy.

Chạm vào nút điều khiển cảm biến B nhiều lần cho đến khi đèn báo tắt.

hoặc

Đặt mức công suất khác.

Nếu bạn hủy kích hoạt chức năng Booster hoặc thời gian Booster kết thúc và

- không chọn mức công suất trước khi kích hoạt Booster, vùng nấu sẽ tự động trở về mức 9.

- Mức công suất được chọn trước khi kích hoạt chức năng Booster, vùng nấu sẽ tự động trở về mức công suất đã chọn trước đó.

Kích hoạt/hủy kích hoạt Stop&Go Không thể thay đổi

mức công suất và cài đặt hẹn giờ; bếp chỉ có thể tắt. Bộ nhắc phút, tắt, Booster và thời gian làm nóng vẫn tiếp tục chạy.

Nếu chức năng này không bị vô hiệu hóa trong vòng 1 giờ, bếp sẽ tắt. Chạm vào nút điều khiển cảm biến .

Tự động làm nóng

Thời gian làm nóng phụ thuộc vào tiếp tục thiết lập nấu ăn đã được đã chọn:

Tiếp tục cài đặt nấu ăn*	Thời gian gia nhiệt [phút:giây]
1	Khoảng 0:15
1.	Khoảng 0:15
2	Khoảng 0:15
2.	Khoảng 0:15
3	Khoảng 0:25
3.	Khoảng 0:25
4	Khoảng 0:50
4.	Khoảng 0:50
5	Khoảng 2:00
5.	Khoảng 5:50
6	Khoảng 5:50
6.	Khoảng 2:50
7	Khoảng 2:50
7.	Khoảng 2:50
8	Khoảng 2:50
8.	Khoảng 2:50
9	-

* Cài đặt nấu ăn liên tục với một dấu chấm sau số chỉ có sẵn nếu phạm vi mức công suất đã được mở rộng (xem "Điều chỉnh cài đặt").

Kích hoạt chế độ tự động làm nóng

Chạm nhẹ vào chỉ báo để vùng nấu cần thiết.

Chạm vào bộ điều khiển cảm biến để tiếp tục thiết lập nấu ăn bạn muốn cho đến khi một âm thanh vang lên và đèn sáng lên đèn báo vùng nấu.

Biểu tượng nhấp nháy xen kẽ với mức công suất được chọn trong quá trình nấu ăn chỉ báo vùng trong thời gian làm nóng (xem biểu đồ).

Tắt chức năng tự động làm nóng

Chạm nhẹ vào chỉ báo để vùng nấu cần thiết.

Chạm vào cài đặt nấu liên tục bạn đã thiết lập cho đến khi tắt.

hoặc

Đặt mức công suất khác.

Hoạt động

Bộ đếm thời gian

Cài đặt thời lượng hẹn giờ Có

thể cài đặt thời lượng từ 1 phút (:) đến 9 giờ 59 phút (:).

Thời lượng lên đến 59 phút được hiển thị bằng phút (00:59) và thời lượng hơn 60 phút được hiển thị bằng giờ và phút.

Thời lượng được nhập bằng màn hình hiển thị số và có thể điều chỉnh bằng nút điều khiển cảm biến +.

Nhập thời lượng theo thứ tự giờ, tiếp theo là phút theo chục và sau đó là đơn vị.

Ví dụ: 59

phút = 00:59 giờ,
Nhập: 5-9 80

phút = 1:20 giờ,
Nhập: 1-2-0

Sau khi nhập số đầu tiên, màn hình hẹn giờ sẽ sáng liên tục.

Sau khi nhập số thứ hai, số thứ nhất sẽ di

chuyển sang trái. Sau khi nhập số thứ ba, số thứ nhất và số thứ hai sẽ di chuyển sang trái.

Cài đặt bộ nhắc phút Chạm vào nút điều khiển cảm biến .

Màn hình hẹn giờ nhấp nháy.

Đặt thời lượng cần thiết (xem "Hẹn giờ - Cài đặt thời lượng hẹn giờ").

Chạm vào nút điều khiển cảm biến hoặc đợi 10 giây để bắt đầu tính năng nhắc phút.

Thay đổi thời lượng nhắc nhở phút Chạm vào nút điều khiển cảm biến .

Màn hình hẹn giờ nhấp nháy.

Đặt thời lượng cần thiết (xem "Hẹn giờ - Cài đặt thời lượng hẹn giờ").

Chạm vào nút điều khiển cảm biến hoặc đợi 10 giây để bắt đầu tính năng nhắc phút.

Xóa thời lượng nhắc nhở phút Chạm vào nút điều khiển cảm biến . Chạm vào trên màn hình hiển thị số.

Cài đặt thời gian tắt Vùng nấu sẽ

tất khi thời gian hoạt động tối đa đã trôi qua, không phụ thuộc vào thời gian tắt đã cài đặt (xem “Làm quen - Tắt an toàn”).

Mức công suất được thiết lập cho vùng nấu mong muốn.

Chạm vào nút điều khiển cảm biến bên cạnh đèn báo vùng nấu có liên quan.

Màn hình hiển thị hẹn giờ và đèn flash điều khiển cảm biến.

Đặt thời lượng cần thiết (xem “Hẹn giờ - Cài đặt thời lượng hẹn giờ”).

Chạm vào bộ điều khiển cảm biến hoặc đợi 10 giây để bắt đầu thời gian tắt.

Thời gian tắt của vùng nấu sẽ đếm ngược và đèn điều khiển cảm biến sẽ sáng liên tục.

Thay đổi thời gian tắt Chạm vào điều khiển cảm biến cho vùng nấu mà bạn muốn sử dụng.

Màn hình hẹn giờ nhấp nháy.

Đặt thời lượng cần thiết.

Chạm vào bộ điều khiển cảm biến hoặc đợi 10 giây để bắt đầu thời gian tắt.

Thời gian tắt của vùng nấu sẽ đếm ngược và đèn điều khiển cảm biến sẽ sáng liên tục.

Xóa thời gian tắt Chạm vào nút điều khiển cảm biến của vùng nấu cần thiết cho đến khi biểu tượng : xuất hiện trên màn hình hẹn giờ.

hoặc

Chạm vào nút điều khiển cảm biến cho vùng nấu mà bạn muốn sử dụng.

Màn hình hẹn giờ nhấp nháy.

Chạm vào nút điều khiển cảm biến trên hiển thị số.

Thiết lập nhiều thời gian tắt

Để cài đặt thời gian tắt cho vùng nấu khác, hãy làm theo các bước được mô tả trong phần “Vận hành - Cài đặt thời gian tắt”.

Nếu có nhiều hơn một thời gian tắt được lập trình, thời gian ngắn nhất còn lại sẽ được hiển thị và điều khiển cảm biến tương ứng sẽ nhấp nháy. Các điều khiển cảm biến khác sáng liên tục.

Hiện thị thời gian tắt Nếu bạn muốn hiển thị thời gian còn lại cho một vùng nấu khác đang đếm ngược ở chế độ nền, hãy chạm vào nút điều khiển cảm biến cho vùng nấu mong muốn.

Thời gian làm tròn còn lại sẽ được hiển thị cho vùng nấu cần thiết.

Sử dụng cả hai chức năng hẹn giờ cùng một lúc

Nếu bạn sử dụng cả hai chức năng cùng lúc, thời gian ngắn nhất sẽ luôn được hiển thị. Bộ điều khiển cảm biến (bộ nhắc phút) hoặc bộ điều khiển cảm biến (tự động tắt) của vùng nấu có thời gian ngắn nhất sẽ nhấp nháy. Nếu bạn muốn hiển thị thời gian còn lại cho một vùng nấu khác đang đếm ngược ở chế độ nền, hãy chạm vào bộ điều khiển cảm biến hoặc cho vùng nấu mong muốn.

Hoạt động

Khóa hệ thống

Kích hoạt khóa hệ thống

Tất cả các nút điều khiển cảm biến đều bị khóa. Thời gian nhắc nhở phút đã đặt sẽ tiếp tục đếm ngược.

Chạm vào bộ điều khiển cảm biến trong 6 giây.

Có thể thấy giây đếm ngược trong màn hình hiển thị bộ đếm thời gian. Khi thời gian này trôi qua, sẽ xuất hiện trong màn hình hiển thị bộ đếm thời gian. Khóa hệ thống được kích hoạt.

Nếu chạm vào nút điều khiển cảm biến không được phép trong khi khóa hệ thống được kích hoạt, biểu tượng sẽ xuất hiện trên màn hình hẹn giờ trong vài giây và tiếng còi sẽ kêu.

Khóa hệ thống có thể được lập trình để tự động kích hoạt sau 5 phút kể từ khi bếp được bật.

tắt (xem "Điều chỉnh cài đặt").

Vô hiệu hóa khóa hệ thống Chạm vào bộ điều khiển cảm biến trong 6 giây.

sẽ xuất hiện trong thời gian ngắn trên màn hình hiển thị bộ đếm thời gian và sau đó các giây sẽ đếm ngược. Khóa hệ thống sẽ bị vô hiệu hóa sau khi thời gian trôi qua.

Khóa an toàn

Kích hoạt khóa an toàn

Khi khóa an toàn được kích hoạt:

- Vùng nấu và mặt bếp có thể chỉ được tắt
- Có thể sửa đổi thời gian nhắc nhở phút đã đặt

Chạm và giữ đồng thời nút điều khiển cảm biến + và trong 6 giây.

Có thể thấy giây đếm ngược trong màn hình hẹn giờ. Khi thời gian này trôi qua, sẽ xuất hiện trong màn hình hẹn giờ. Chức năng khóa được kích hoạt.

Nếu chạm vào nút điều khiển cảm biến không được phép trong khi khóa an toàn được kích hoạt, ký hiệu sẽ xuất hiện trên màn hình hẹn giờ trong vài giây và tiếng còi sẽ kêu.

Tắt khóa an toàn Chạm và giữ đồng thời nút điều khiển cảm biến + và trong 6 giây.

sẽ xuất hiện trong thời gian ngắn trên màn hình hẹn giờ và sau đó giây sẽ đếm ngược. Khi thời gian trôi qua, chức năng khóa an toàn sẽ bị vô hiệu hóa.

Kích hoạt chức năng Gọi lại Bật lại bếp.

Ngay sau khi bật bếp, hãy chạm vào

một trong các nút điều khiển cảm biến vùng nấu đang nhấp nháy.

Kích hoạt/hủy kích hoạt chức năng Giữ ấm

Không thể sử dụng chức năng Giữ ấm để

hâm nóng thức ăn đã nguội. Chạm vào đèn báo vùng nấu để chọn vùng nấu cần thiết.

Đèn báo vùng nấu sẽ bắt đầu nhấp nháy.

Chạm vào nút điều khiển cảm biến .

Mẹo giữ ấm thức ăn - Chỉ sử dụng đồ

nấu (nồi/chảo) để giữ ấm thức ăn. Đậy nắp đồ nấu.

- Thỉnh thoảng khuấy thức ăn cứng hoặc nhớt (khoai tây nghiền, món hầm).
- Chất dính dư ởng bị mất đi khi thức ăn nấu chín và tiếp tục giảm khi thức ăn được giữ ấm. Thức ăn được giữ ấm càng lâu thì lượng chất dính dư ởng mất đi càng nhiều. Cố gắng đảm bảo thức ăn được giữ ấm trong thời gian ngắn nhất có thể.

Dữ liệu bếp

Hiện thị mã số model/số sê-ri

Không được để bất kỳ dụng cụ nấu nướng nào trên bếp.

Bật bếp.

Nhấn đồng thời nút điều khiển cảm biến 0 và 4 trên màn hình hiển thị số trong 6 giây.

Các con số sẽ xuất hiện lần lượt trên màn hình hiển thị thời gian, cách nhau bằng dấu gạch ngang.

Ví dụ: (mã số model KM 1234) -
 (số sê-ri)

Hiện thị phiên bản phần mềm

Không được để bất kỳ dụng cụ nấu nướng nào trên bếp.

Bật bếp.

Nhấn đồng thời nút điều khiển cảm biến 0 và 3 trên màn hình hiển thị số trong 6 giây.

3 số xuất hiện trên màn hình hẹn giờ: Ví dụ:

= Phiên bản phần mềm 1.23.

Hoạt động

Kích hoạt/hủy kích hoạt chế độ demo

Bật bếp.

Nhấn đồng thời nút điều khiển cảm biến 0 và 2
trên màn hình hiển thị số trong 6 giây.

Nội dung sau sẽ nhấp nháy trên màn hình hện
giờ trong vài giây: - xen kẽ

với (chế độ demo đư ợc kích hoạt)

hoặc

- xen kẽ với (chế độ demo đã bị vô
hiệu hóa)

Thiết lập phạm vi cho các mức công suất

Bếp được lập trình với 9 mức công suất tại nhà máy. Nếu bạn muốn tinh chỉnh cài đặt, bạn có thể mở rộng phạm vi mức công suất lên 17 mức công suất (xem “Điều chỉnh cài đặt”).

	Phạm vi cài đặt Mở	
	mặc định của nhà máy (9 mức công suất (17 mức công suất))	rộng Cài đặt 1-2 1-2.
Làm tan chảy bơ Làm tan chảy sô cô la Hòa tan		
gelatin Làm ấm một lượng nhỏ chất lỏng Giữ ấm thức ăn để dính Nấu cơm hoặc cháo Rã đông rau đông lạnh trong khối Làm ấm thức ăn	2-4	2-3.
dạng lỏng và bán rắn Hấp trái cây Luộc khoai tây (đồ nấu có nắp đậy)	4-6	3.-5.
Làm trứng trắng hoặc trứng chiên nhẹ Chiên nhẹ miếng thịt viên Hấp cá và rau Nấu bánh bao và đậu khô Rã đông và hâm nóng thực phẩm đông lạnh Làm đặc nước sốt, ví dụ như sốt Hollandaise Bánh kẹp	5-7	4.-7.
Chiên nhẹ nhàng (không làm mỡ quá nóng) cá, thịt rán, xúc xích, trứng chiên, v.v.	6-8	6-7.
Nấu khoai tây chiên, bánh kẹp, v.v.	7-8	7-8.
Chiên, ví dụ	9	8-9
nấu khoai tây chiên Đun sôi một lượng lớn nước Đun sôi Áp chảo một lượng lớn thịt	9-Tăng cứ ờng	8.-Tăng cứ ờng

Những thiết lập này chỉ nên được coi là hướng dẫn. Công suất của cuộn cảm ứng sẽ thay đổi tùy thuộc vào kích thước và chất liệu của dụng cụ nấu. Vì lý do này, mức công suất có thể cần được điều chỉnh một chút để phù hợp với dụng cụ nấu của bạn. Khi sử dụng bếp, bạn sẽ biết được cài đặt nào phù hợp nhất với dụng cụ nấu của mình. Khi sử dụng dụng cụ nấu mới mà bạn không quen, hãy đặt công suất thấp hơn một mức so với mức đã chỉ định.

Tốt để biết

Bếp từ hoạt động như thế nào

Một cuộn dây cảm ứng đư ợc đặt bên đ ưới mỗi vùng nấu cảm ứng. Cuộn dây tạo ra từ trường phản ứng trực tiếp với đáy chảo và làm nóng chảo. Bản thân vùng nấu đư ợc làm nóng gián tiếp bằng nhiệt tỏa ra từ chảo.

Vùng nấu cảm ứng chỉ hoạt động khi đặt một dụng cụ nấu có đế từ tính lên trên (xem "Điều cần biết - Dụng cụ nấu"). Bếp sẽ tự động nhận dạng kích thước của dụng cụ nấu.

Tiếng ồn

Khi sử dụng vùng nấu cảm ứng, dụng cụ nấu có thể phát ra những tiếng động sau, tùy thuộc vào chất liệu và cách chế tạo:

Tiếng vo ve ở mức công suất cao hơn. Tiếng vo ve này sẽ giảm hoặc ngừng hẳn khi mức công suất giảm.

Nếu đáy dụng cụ nấu đư ợc làm từ nhiều lớp vật liệu khác nhau (ví dụ như lớp đế kẹp), dụng cụ nấu có thể phát ra tiếng kêu lách tách.

Tiếng còi có thể phát ra nếu các vùng nấu đư ợc liên kết (xem "Hoạt động - Bộ tăng cường") đư ợc sử dụng cùng lúc và đồ nấu cũng có đáy đư ợc làm từ nhiều lớp vật liệu khác nhau (ví dụ: đáy kẹp).

Bạn có thể nghe thấy tiếng kêu tách tách từ các công tắc điện tử, đặc biệt là ở mức công suất thấp.

Tiếng vo ve khi quạt làm mát bật. Bật để bảo vệ mô-đun điện tử khi bếp đang đư ợc sử dụng nhiều. Quạt làm mát có thể tiếp tục chạy sau khi bếp đã tắt.

Chảo

Đồ nấu nư ớng phù hợp

- Đồ nấu nư ớng bằng thép không gỉ có đế từ tính
- Đồ nấu bằng thép tráng men
- Gang

Xin lưu ý rằng đặc tính của đáy nồi có thể ảnh hưởng đến độ đều của thức ăn khi nóng lên (ví dụ khi làm bánh kếp). Đáy nồi phải có khả năng phân phối nhiệt đều. Nồi nấu có đáy làm từ vật liệu nhiều lớp (lớp bánh sandwich hoặc lớp đế đóng gói) là

lý tưởng trong trư ớng hợp này.

Chảo không phù hợp. -

Chảo thép không gỉ không có đế từ - Chảo nhôm hoặc đồng -

Nồi và chảo bằng thủy tinh, gốm

hoặc đất nung

Kiểm tra chảo Để

kiểm tra xem chảo có tương thích với bếp từ hay không, hãy giữ một nam châm vào đáy chảo. Nếu nam châm dính, chảo thứ ớng phù hợp.

Tốt để biết

Mẹo sử dụng đồ nấu

nư ớng - Đặt đồ nấu nư ớng ở vị trí trung tâm nhất có thể trên vùng nấu/khu vực nấu nư ớng có liên quan.

- Để sử dụng tối ưu các vùng nấu, hãy chọn dụng cụ nấu có đư ờng kính đáy phù hợp (xem "Làm quen - Dữ liệu vùng nấu"). Nếu chảo quá nhỏ, chảo sẽ không đư ợc nhận dạng.
- Chỉ sử dụng nồi, chảo có đáy nhẵn. Đáy nhám có thể làm xước mặt kính gốm.
- Luôn nhắc dụng cụ nấu ăn lên để di chuyển. Điều này sẽ giúp tránh trầy xước. Nếu có bất kỳ vết xước nào xuất hiện do dụng cụ nấu ăn bị đẩy xung quanh, điều này sẽ không ảnh hưởng đến chức năng của bếp.
Những vết xước này là dấu hiệu sử dụng bình thường và không phải là lý do để khiếu nại.

- Xin lưu ý rằng đồ nấu nư ớng đư ờng kính do nhà sản xuất đư a ra thường đề cập đến đư ờng kính tối đa hoặc đư ờng kính của vành trên. Đư ờng kính của đế (thường nhỏ hơn) quan trọng hơn.



- Nếu có thể, hãy sử dụng đồ nấu có cạnh thẳng đứng. Nếu đồ nấu có cạnh góc cạnh, cảm ứng cũng tác động lên các cạnh của đồ nấu. Các cạnh của đồ nấu có thể bị đổi màu hoặc lớp phủ có thể bị bong ra.

Điều chỉnh cài đặt

Truy cập chế độ lập trình

Bếp đã tắt.

Chạm và giữ nút điều khiển cảm biến và cho đến khi nút điều khiển cảm biến + sáng lên và xuất hiện trên màn hình hẹn giờ.

Sau vài giây, : (Chương trình 01) sẽ nhấp nháy xen kẽ với : (Mã) trên màn hình hiển thị hẹn giờ.

Cài đặt chương trình Trong

khi chương trình hiển thị trên màn hình (ví dụ :), hãy chạm vào nút điều khiển cảm biến + nhiều lần cho đến khi số chương trình bạn muốn hiển thị trên màn hình.

Thiết lập mã

Trong khi mã có thể nhìn thấy trong màn hình (ví dụ :), chạm vào nút điều khiển cảm biến + nhiều lần cho đến khi số mã bạn muốn xuất hiện trên màn hình.

Lưu cài đặt Trong khi chương

trình hiển thị trên màn hình (ví dụ :), hãy chạm vào bộ điều khiển cảm biến cho đến khi màn hình tắt.

Để tránh lưu cài đặt Chạm vào điều khiển cảm biến cho đến khi màn hình tắt.

Điều chỉnh cài đặt

Chương trình1		Cài đặt Code2	
P:01 Chế độ demo		C:00	Tắt chế độ demo
		C:01	Chế độ demo trên3
P:02 Quản lý năng lượng4		C:00	Tắt
		C:01	3680W
		C:02	3000W
		C:03	2000W
		C:04	1000W
P:03 Cài đặt mặc định của nhà máy		C:00	Không khôi phục cài đặt gốc cài đặt
		C:01	Khôi phục cài đặt mặc định của nhà sản xuất
P:04 Phạm vi cài đặt mức công suất		C:00	9 mức công suất + Booster
		C:01	17 mức công suất + Booster5
P:06 Âm thanh phát ra khi cảm biến kiểm soát được chạm vào		C:00	Tắt6
		C:01	Im lặng
		C:02	Trung bình
		C:03	Ồn ào
P:07 Chuông báo giờ		C:00	Của
		C:01	Im lặng
		C:02	Trung bình
		C:03	Ồn ào
		C:04	Âm lượng tối đa
P:08 Khóa hệ thống		C:00	Khóa hệ thống chỉ có thể được kích hoạt bằng tay
		C:01	Khóa hệ thống được kích hoạt tự động
P:09 Thời gian hoạt động tối đa		C:00	Cài đặt an toàn 0
		C:01	Cài đặt an toàn 1
		C:02	Cài đặt an toàn 2

Điều chỉnh cài đặt

Chương trình ¹		Cài đặt Code ²	
P:10	Đăng ký WiFi	C:00	Không hoạt động/bị vô hiệu hóa
		C:01	Đang hoạt động nhưng chưa được cấu hình
		C:02	Hoạt động và được cấu hình (không thể đã chọn; hiển thị xem kết nối đã thành công)
		C:03	Có thể kết nối thông qua WPS push cái nút
		C:04	Đặt lại WiFi về mặc định (C:00)
		C:05	Kết nối WiFi trực tiếp của bếp và máy hút mùi không có ứng dụng Miele (Connectivity 3.0)
P:12	Cảm biến điều khiển tốc độ phản ứng	C:00	Chậm
		C:01	Bình thường
		C:02	Nhanh
P:15	Nhận dạng chảo vĩnh viễn	C:00	Tắt nhận dạng pan vĩnh viễn
		C:01	Nhận dạng chảo vĩnh viễn trên

- ¹ Các chương trình không được hiển thị ở đây không có sự phân bố.
- ² Cài đặt mặc định của nhà máy được hiển thị bằng chữ in đậm.
- ³ Sau khi bật bếp, biểu tượng sẽ xuất hiện trên màn hình hẹn giờ trong vài giây.
- ⁴ Tổng công suất của bếp có thể được giảm xuống để đáp ứng nhu cầu của nhà cung cấp mạng cục bộ yêu cầu.
- ⁵ Trong văn bản và bảng, các mức công suất mở rộng được hiển thị bằng dấu chấm sau số.
- ⁶ Không thể tắt âm thanh xác nhận của bộ điều khiển cảm biến Bật/Tắt.

Vệ sinh và chăm sóc

Lưu ý an toàn khi vệ sinh và bảo

quản Nguy cơ bỏng do bề mặt nóng.

Tất cả các bộ phận của bếp có thể nóng sau khi sử dụng.

Tắt bếp.

Để bếp nguội trước khi vệ sinh.

Tất cả các bề mặt có thể bị đổi màu hoặc hư hỏng nếu sử dụng chất tẩy rửa không phù hợp hoặc nếu chặn từ chất tẩy rửa phù hợp bị đun nóng trên bếp. Tất cả các bề mặt đều dễ bị trầy xước.

Để bề mặt bếp nguội trước khi vệ sinh bếp.

Loại bỏ ngay lập tức tất cả chặn chất tẩy rửa.

Không bao giờ sử dụng miếng bọt biển mài mòn hoặc chất tẩy rửa.

Không sử dụng máy làm sạch bằng hơi nước để vệ sinh bếp. Không sử dụng vật nhọn để vệ sinh.

Khi nào cần vệ sinh

Vệ sinh bếp sau mỗi lần sử dụng.

Loại bỏ vết bẩn nhẹ

Làm sạch toàn bộ bề mặt gốm của

lau sạch bếp bằng khăn mềm ẩm và dung dịch nước cùng một ít nước rửa chén. Vui lòng làm theo hướng dẫn của nhà sản xuất chất tẩy rửa.

Loại bỏ vết bẩn cứng đầu

bỏ bất kỳ vết bẩn thô nào bằng

vải ẩm và vết bẩn cứng đầu hơn bằng dụng cụ cạo phù hợp với kính.

Làm sạch bề mặt gốm thủy tinh bằng chất tẩy rửa gốm và thép không gỉ của Miele (xem "Phụ kiện tùy chọn - Sản phẩm vệ sinh và chăm sóc") hoặc bằng chất tẩy rửa gốm thủy tinh độc quyền.

Vui lòng làm theo hướng dẫn của nhà sản xuất chất tẩy rửa.

Kết thúc quá trình vệ sinh

Lau sạch toàn bộ cạnh chất tẩy rửa bằng khăn lau ẩm. Lau khô bề mặt gốm của bếp sau khi vệ sinh.

Chất tẩy rửa không phù hợp

Để tránh làm hỏng bề mặt thiết bị, không sử dụng:

- Chất tẩy rửa có chứa soda, kiềm, amoniac, axit hoặc clorua
- Chất tẩy vết bẩn và rỉ sét
- Chất tẩy rửa có tính mài mòn, ví dụ như chất tẩy rửa dạng bột và chất tẩy rửa dạng kem
- Chất tẩy rửa có chứa dung môi
- Chất tẩy rửa máy rửa chén
- Xít chống dính cho lò nướng và lò vi sóng
- Bàn chải cứng, mài mòn
- Khối tẩy vết bẩn
- Miếng bọt biển

Xử lý sự cố

Tin nhắn trên màn hình

Vấn đề	Nguyên nhân và cách khắc phục
<p>Biểu tượng sáng lên hoặc nhấp nháy xen kẽ với mức công suất đã cài đặt hoặc trên một trong các đèn báo vùng nấu.</p>	<p>Không có dụng cụ nấu nư ởng nào trên vùng nấu.</p> <p>Có dụng cụ nấu ăn không phù hợp trên vùng nấu.</p> <p>Đư ởng kính của đáy nổi quá nhỏ</p> <p>Dụng cụ nấu ăn phù hợp đã đư ợc lấy ra khỏi vùng nấu.</p> <p>Nếu không có dụng cụ nấu nư ởng hoặc dụng cụ nấu nư ởng không phù hợp đư ợc đặt trên vùng nấu, vùng nấu sẽ tự động tắt sau 3 phút.</p> <p>Đặt một dụng cụ nấu nư ởng phù hợp lên vùng nấu trong vòng 3 phút.</p> <p>sẽ tắt. Quá trình nấu bắt đầu/tiếp tục với các cài đặt đã chọn trư ớc đó. Nếu bạn đang sử dụng một dụng cụ nấu ăn và/hoặc thực phẩm khác, hãy sửa đổi cài đặt.</p>
<p>Sau khi bật bếp hoặc chạm vào cảm biến, biểu tượng sẽ xuất hiện trên màn hình hẹn giờ trong vài giây.</p>	<p>Khóa hệ thống đư ợc kích hoạt. Hủy kích hoạt khóa hệ thống (xem "Hoạt động - Hủy kích hoạt khóa hệ thống").</p>
	<p>Khóa an toàn đư ợc kích hoạt. Hủy kích hoạt khóa an toàn (xem "Vận hành - Hủy kích hoạt khóa an toàn").</p>
<p>Sau khi bếp đư ợc bật, sẽ xuất hiện trong giây lát trên màn hình hiển thị hẹn giờ. Các vùng nấu không nóng lên.</p>	<p>Bếp đang ở chế độ trình diễn. Chạm vào nút điều khiển cảm biến và cùng lúc cho đến khi nhấp nháy xen kẽ với trên màn hình hẹn giờ.</p>
<p>nhấp nháy trên màn hình hiển thị hẹn giờ và bếp sẽ tự động tắt. sẽ nhấp nháy xen</p>	<p>Một hoặc nhiều bộ điều khiển cảm biến bị che phủ, ví dụ như do tiếp xúc bằng ngón tay, thức ăn sôi trào hoặc vật thể. Lau sạch mọi vết bẩn và/hoặc tháo vật thể ra (xem "Làm quen - Tắt an toàn").</p>
<p>kẽ với trên màn hình hiển thị hẹn giờ.</p>	<p>Cơ chế bảo vệ quá nhiệt đã đư ợc kích hoạt. Để bếp nguội. Khắc phục nguyên nhân gây quá nhiệt (xem "Làm quen - Bảo vệ quá nhiệt"). Kiểm tra xem bếp có hoạt động không. Nếu thông báo lỗi này tiếp tục xuất hiện trong</p> <p>hiển thị, hãy liên hệ với Bộ phận Dịch vụ Khách hàng.</p>

Xử lý sự cố

Vấn đề	Nguyên nhân và cách khắc phục
<p>sẽ nhấp nháy xen kẽ với , hoặc trên màn hình hiển thị hẹn giờ.</p>	<p>Quạt bị chặn hoặc bị lỗi. Đảm bảo quạt không bị vật gì chặn. Loại bỏ vật cản.</p> <p>Nếu thông báo lỗi này tiếp tục xuất hiện trong hiển thị, hãy liên hệ với Bộ phận Dịch vụ Khách hàng.</p>
<p>Một thông báo không đư ợc liệt kê trong bảng này đang xuất hiện trên màn hình hẹn giờ.</p>	<p>Có lỗi mô-đun điện tử. Ngắt nguồn điện của bếp trong khoảng 1 phút.</p> <p>Nếu sự cố vẫn tiếp diễn sau khi nguồn điện đã đã đư ợc khôi phục, vui lòng liên hệ với Bộ phận Dịch vụ Khách hàng.</p>

Xử lý sự cố

Hành vi bất ngờ

Vấn đề	Nguyên nhân và cách khắc phục
Các cảm biến có độ nhạy tăng lên hoặc không phản ứng.	<p>Mức độ nhạy của cảm biến đã thay đổi. Đảm bảo không có ánh sáng trực tiếp (từ mặt trời hoặc từ nguồn nhân tạo) chiếu vào bếp. Khu vực xung quanh bếp không được quá tối. Đảm bảo không có vật gì che phủ cảm biến hoặc bếp.</p> <p>Lấy tất cả các chảo ra khỏi bếp và lau sạch mọi cặn thức ăn.</p> <p>Ngắt nguồn điện cung cấp cho bếp trong khoảng thời gian 1 phút.</p> <p>Nếu sự cố vẫn tiếp diễn sau khi đã ngắt nguồn điện đã được khôi phục, vui lòng liên hệ với Miele.</p>
Mức công suất 9 là mức công suất tự sử dụng vùng nấu khác vùng.	<p>động vư ợt quá mức công suất tối đa đư ợc phép cho cả hai vùng.</p>
Vùng nấu sẽ tự động tắt.	<p>Đã vận hành quá lâu. Bật lại vùng nấu (xem "Làm quen - Tắt an toàn").</p>
Vùng nấu không hoạt động theo cách thông thường với mức công suất đã cài đặt.	<p>Cơ chế bảo vệ quá nhiệt đã đư ợc kích hoạt. Để bếp nguội. Khắc phục nguyên nhân gây quá nhiệt (xem "Làm quen - Bảo vệ quá nhiệt"). Kiểm tra xem bếp có hoạt động không. Nếu sự cố xảy ra lần nữa, hãy liên hệ với Bộ phận dịch vụ khách hàng.</p>
Một vùng nấu hoặc toàn bộ bếp sẽ tự động tắt.	<p>Cơ chế bảo vệ quá nhiệt đã đư ợc kích hoạt. Để bếp nguội. Khắc phục nguyên nhân gây quá nhiệt (xem "Làm quen - Bảo vệ quá nhiệt"). Kiểm tra xem bếp có hoạt động không. Nếu sự cố xảy ra lần nữa, hãy liên hệ với Bộ phận dịch vụ khách hàng.</p>

Xử lý sự cố

Vấn đề	Nguyên nhân và cách khắc phục
Cấp độ Booster đã tự động bị vô hiệu hóa sớm.	<p>Cơ chế bảo vệ quá nhiệt đã được kích hoạt. Để bếp nguội.</p> <p>Khắc phục nguyên nhân gây quá nhiệt (xem "Làm quen - Bảo vệ quá nhiệt"). Kiểm tra xem bếp có hoạt động không. Nếu sự cố xảy ra lần nữa, hãy liên hệ với Bộ phận dịch vụ khách hàng.</p>

Xử lý sự cố

Kết quả không đạt yêu cầu

Vấn đề	Nguyên nhân và cách khắc
phục Thức ăn trong chảo không nóng ở mức công suất cao nhất rồi giảm	lên khi bật chức năng Tự động làm nóng. Bắt đầu nấu xuống mức thấp hơn theo cách thủ công sau đó.
	Chảo không dẫn nhiệt đúng cách. Sử dụng nồi hoặc chảo khác dẫn nhiệt đúng cách.

Các vấn đề chung hoặc lỗi kỹ thuật

Vấn đề	Nguyên nhân và cách khắc phục
Bếp hoặc vùng nấu không bật đư ợc.	<p>Không có điện vào bếp. Kiểm tra xem cầu dao điện có bị ngắt không.</p> <p>Liên hệ với thợ điện có trình độ hoặc Bộ phận dịch vụ khách hàng của Miele (để biết định mức cầu chì tối thiểu, hãy xem bảng dữ liệu).</p>
	<p>Có thể có lỗi kỹ thuật. Ngắt kết nối bếp khỏi nguồn điện để khoảng 1 phút. Để thực hiện việc này: - ngắt cầu chì nguồn điện liên quan hoặc vặn chặt cầu chì dây mảnh bị đứt hoàn toàn hoặc - tắt ở thiết bị dòng điện dư. Nếu bếp vẫn không bật sau khi đặt lại công tắc ngắt trong hộp cầu chì hoặc thiết bị dòng điện dư, hãy liên hệ với thợ điện có trình độ hoặc Bộ phận dịch vụ khách hàng của Miele.</p>
Có mùi và hơi bốc ra khi sử dụng thiết bị mới.	<p>Các thành phần kim loại có lớp phủ bảo vệ.</p> <p>Khi sử dụng thiết bị lần đầu tiên, điều này gây ra mùi và có thể là cả hơi nư ớc. Vật liệu làm nên cuộn cảm ứng cũng tỏa ra mùi trong vài giờ đầu tiên hoạt động. Với mỗi lần sử dụng tiếp theo, mùi sẽ giảm dần cho đến khi biến mất hoàn toàn. Mùi và bất kỳ hơi nư ớc nào tỏa ra không chỉ ra lỗi kết nối hoặc thiết bị và chúng không gây nguy hiểm cho sức khỏe.</p>
Có thể nghe thấy tiếng ồn khi hoạt động sau khi thiết bị đã tắt.	Quạt làm mát sẽ chạy cho đến khi bếp nguội và sau đó tự động tắt.

Bạn có thể tìm thấy thông tin giúp bạn tự khắc phục lỗi và thông tin về phụ tùng thay thế của Miele tại www.miele.com/service.

Liên hệ khi có lỗi

Trong trường hợp xảy ra lỗi mà bạn không thể tự khắc phục, vui lòng liên hệ với đại lý Miele hoặc bộ phận Dịch vụ khách hàng của Miele.

Bạn có thể đặt lịch gọi dịch vụ khách hàng của Miele trực tuyến tại www.miele.com/service.

Bạn có thể tìm thấy thông tin liên hệ của Bộ phận Dịch vụ Khách hàng Miele ở cuối tài liệu này.

Vui lòng trích dẫn mã định danh kiểu máy và số sê-ri (SN) của thiết bị của bạn khi liên hệ với Dịch vụ khách hàng Miele. Bạn có thể tìm thấy những thông tin này trên bảng dữ liệu hoặc xem "Hoạt động - Dữ liệu bếp".

Tấm dữ liệu Dán

tấm dữ liệu bổ sung đi kèm với thiết bị ở đây. Đảm bảo rằng số kiểu máy khớp với số được chỉ định ở phía sau của tài liệu này.

Bảo hành Đệ

biết thông tin về chế độ bảo hành thiết bị cụ thể cho quốc gia của bạn, vui lòng liên hệ với Miele. Xem trang bìa sau để biết địa chỉ.

Ở Vương quốc Anh, thời hạn bảo hành thiết bị của bạn có hiệu lực trong 2 năm kể từ ngày mua.

Tuy nhiên, bạn phải kích hoạt bảo hiểm của mình bằng cách gọi đến số 0330 160 6640 hoặc đăng ký trực tuyến tại www.miele.co.uk.

Dịch vụ sau bán hàng

Lưu ý cho các viện kiểm tra

Kiểm tra thực phẩm theo EN 60350-2

Có 9 mức công suất được lập trình sẵn tại nhà máy.

Để thử nghiệm theo tiêu chuẩn trên, hãy lập trình bếp nấu theo cài đặt mức công suất mở rộng (xem "Điều chỉnh cài đặt").

Thực phẩm thử nghiệm	Đề cháo (mm)	Nắp	Mức công suất	
			Làm nóng trước	Đầu bếp
Đun nóng dầu	150	KHÔNG	-	1-2
Bánh kẹp	180 (Để bánh sandwich)	KHÔNG	9	5.-7.
Chiên khoai tây chiên đông lạnh	Theo tiêu chuẩn	KHÔNG	9	9

Phụ kiện tùy chọn

Đồ nấu nư ớng

Miele cung cấp nhiều loại đồ nấu nư ớng.

Tất cả đều đư ợc tối ưu hóa cho các thiết bị Miele về mặt chức năng và kích thư ớc. Thông tin chi tiết đư ợc cung cấp trên trang web Miele.

Sản phẩm vệ sinh và chăm sóc

Nư ớc tẩy rửa bếp bằng gốm và thép không gỉ 250 ml

Loại bỏ vết bẩn cứng đầu, cặn vôi và cặn nhôm.

Vải sợi nhỏ

Dùng để tẩy vết dầu tay và vết bẩn nhẹ.

Cài đặt

Lưu ý an toàn khi lắp đặt

Nguy cơ hư hỏng do lắp đặt không đúng cách.

Lắp đặt không đúng cách có thể gây hư hỏng cho bếp.

Bếp nấu chỉ có thể được lắp đặt bởi một chuyên gia có trình độ.

Nguy cơ bị điện giật từ điện áp lưới điện.

Kết nối không đúng với nguồn điện có thể gây ra điện giật.

Chỉ có thợ điện có trình độ mới được phép kết nối bếp với nguồn điện.

Thiệt hại do vật rơi.

Cẩn thận không làm hỏng bếp khi lắp tủ bếp treo tư ờng hoặc máy hút mùi phía trên bếp.

Lắp tủ tư ờng và máy hút mùi trư ớc bếp.

Tháo rời bếp để bảo dư ờng có thể làm hỏng dải đệm bên dư ới mép bếp.

Luôn thay dải bịt kín trư ớc khi lắp lại.

Không được lắp bếp nấu phía trên tủ lạnh, tủ lạnh-tủ đông, tủ đông, máy rửa chén, máy giặt, máy giặt-sấy hoặc máy sấy quần áo. Bếp nấu này chỉ được lắp phía trên bếp nấu hoặc lò nư ớng nếu chúng có quạt làm mát tích hợp. Sau khi lắp đặt, đảm bảo không có vật gì có thể tiếp xúc với cáp kết nối và không bị cản trở.

Cáp điện không được tiếp xúc với bất kỳ bộ phận bếp chuyển động nào (ví dụ như ngăn kéo) hoặc bị cản trở cơ học có thể làm hỏng. Lớp phủ veneer hoặc laminate của mặt bàn bếp (hoặc các tủ bếp liền kề) phải

được xử lý bằng keo chịu nhiệt 100 °C không bị hòa tan hoặc biến dạng. Bất kỳ khuôn sau nào cũng phải làm bằng vật liệu chịu nhiệt. Nhớ duy trì khoảng cách an toàn tối thiểu (xem "Lắp đặt - Khoảng cách an toàn").

Các lưu ý an toàn bổ sung cho việc lắp đặt trên bề mặt

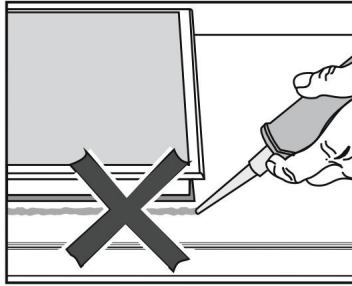

Hư hỏng do lắp đặt không đúng cách.

Sử dụng chất trám kín dư ới bếp có thể làm hỏng bếp và mặt bếp nếu cần phải tháo bếp ra.

Không sử dụng chất trám giữa mặt bếp và mặt bàn bếp.

Dải đệm kín bên dư ới mép bếp cung cấp độ kín cần thiết cho mặt bếp.

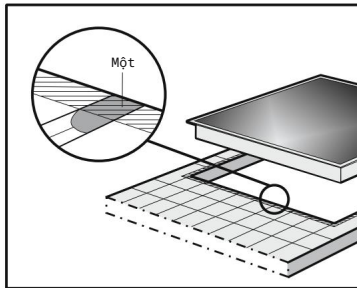

Các đờng vữa và vùng gạch chéo bên dư ới khung bếp phải nhẵn và đều. Nếu không, bếp sẽ không khít với mặt bàn bếp và dải niêm phong bên dư ới bếp sẽ không tạo ra độ kín tốt giữa bếp và mặt bàn bếp.

Cài đặt

Các lưu ý an toàn bổ sung cho việc lắp đặt lắp âm

Hư hỏng do chất trám không phù hợp.

Chất trám không phù hợp có thể làm hỏng đá tự nhiên.

Đối với mặt bàn đá tự nhiên và gạch đá tự nhiên, chỉ sử dụng keo trám silicone đượ pha chế riêng cho đá tự nhiên. Làm theo hướng dẫn của nhà sản xuất.

Chiều rộng bên trong của đế bếp bên dư ới thiết bị phải rộng ít nhất bằng phần khoét mặt bàn bếp bên trong (xem "Lắp đặt - Kích thước lắp âm cho lắp đặt âm"), để có thể dễ dàng tiếp cận bếp từ bên dư ới sau khi lắp đặt và có thể tháo vò để bảo trì. Nếu không thể tiếp cận mặt dư ới của bếp sau khi lắp đặt, phải loại bỏ bất kỳ chất trám nào đã sử dụng để có thể nhấc bếp ra khỏi phần khoét nếu cần. Bếp âm chỉ phù hợp để lắp trên đá tự nhiên (đá granit, đá cẩm thạch), gỗ nguyên khối và mặt bàn bếp lát gạch. Khi sử dụng mặt bàn bếp làm từ bất kỳ vật liệu nào khác, trư ớc tiên hãy kiểm tra với nhà sản xuất mặt bàn bếp xem vật liệu đó

có phù hợp để

lắp bếp âm không.

- Mặt bếp bằng đá tự nhiên: bếp đượ đặt trực tiếp vào phần khoét.
- Mặt bếp bằng gỗ nguyên khối, mặt bếp lát gạch: bếp đượ cố định bên trong phần cắt bằng thanh gỗ. Thanh gỗ phải đượ cung cấp tại chỗ và không nằm trong phạm vi giao hàng.

Khoảng cách an toàn

Khoảng cách an toàn phía trên bếp nấu

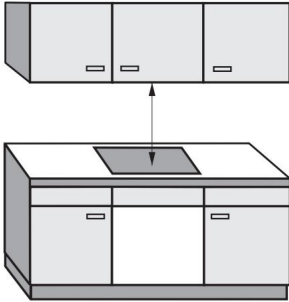

Cần đảm bảo những điều sau đây giữa bếp nấu và máy hút mùi phía trên:

- Khoảng cách an toàn được quy định bởi nhà sản xuất máy hút mùi phải được bảo trì.
- Khi lắp đặt hai hoặc nhiều thiết bị có khoảng cách an toàn khác nhau bên dưới máy hút mùi, phải duy trì khoảng cách an toàn lớn nhất được chỉ định.

Nếu lắp đặt các vật dễ cháy phía trên bếp (ví dụ tủ, giá để đồ dùng, v.v.), phải duy trì khoảng cách an toàn tối thiểu là 500 mm.

Cài đặt

Khoảng cách an toàn phía sau và bên cạnh bếp nấu

Khoảng cách an toàn tối thiểu được hiển thị bên dưới phải được duy trì giữa thiết bị và một thiết bị cao hoặc tư ởng:

- Khoảng cách từ mặt sau của phần cắt mặt bàn đến mép sau của mặt bàn: 50 mm

Và

- Phía bên phải giữa phần cắt mặt bàn làm việc và đồ nội thất gần nhất liền kề (ví dụ như tủ cao) hoặc tư ởng phòng: 50 mm và ở phía đối diện, khoảng cách an toàn tối thiểu là 200 mm

hoặc

- Phía bên trái giữa phần cắt mặt bàn làm việc và đồ nội thất gần nhất liền kề (ví dụ như tủ cao) hoặc tư ởng phòng: 50 mm và ở phía đối diện, khoảng cách an toàn tối thiểu là 200 mm

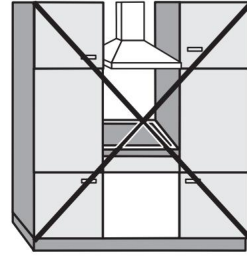

Không đợc phép

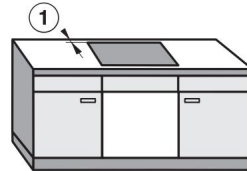
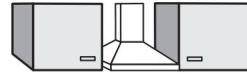

Rất khuyến khích

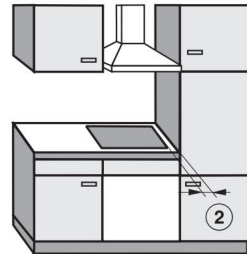

Không khuyến khích

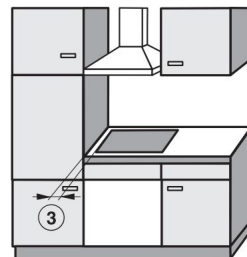

Không khuyến khích

Khoảng cách an toàn dư ới bếp

Để lắp đặt bếp mà vẫn đảm bảo khoảng cách an toàn, bạn có thể lựa chọn một trong 3 phương án sau:

1. Không có kệ trung gian hoặc để tấm 2.
Có kệ trung gian
3. Với tấm để được tối ưu hóa lưu ợng khí nạp vào

Các hướng dẫn chi tiết hơn sẽ được mô tả trong phần có liên quan.

Không thể kết hợp tấm để được tối ưu hóa cho việc hút gió và kệ trung gian.

Nếu chúng được kết hợp, sẽ có nhiều không khí ẩm được hút vào hơn. Bếp không được làm mát đầy đủ.

Cắt tư ờng phía sau

Để thông gió và bố trí cáp kết nối nguồn điện, bạn sẽ cần phải tạo một khoảng hở ở bức tư ờng phía sau.

Tạo một đư ờng cắt ở bức tư ờng phía sau bằng cách sử dụng các hướng dẫn sau:

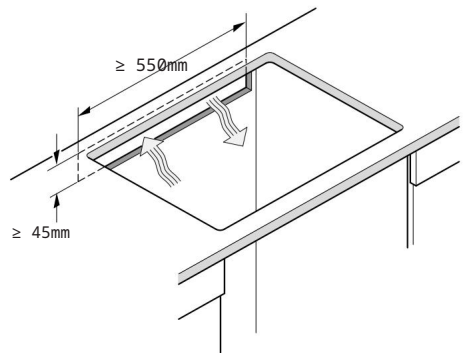

Cài đặt

1. Không có kệ trung gian hoặc tấm để ĐỂ đảm

bảo thông gió đầy đủ cho bếp, phải để khoảng cách an toàn tối thiểu giữa mặt dư ới của bếp và bất kỳ ngăn kéo hoặc lò nư ớng nào.

Khoảng cách an toàn tối thiểu giữa mặt dư ới1 của bếp và: - Cạnh trên của ngăn kéo: ≥ 5

mm - Đáy ngăn kéo: ≥ 75 mm

- Mép trên của lò: ≥ 15 mm

¹ Mặt dư ới là mặt ngoài của vỏ bếp. Các vật dụng khác đư ợc gắn ở phía dư ới, chẳng hạn như hộp kết nối và miếng chêm, không đư ợc tính là điểm thấp nhất và không liên quan khi tính toán khoảng cách an toàn tối thiểu.

2. Kệ trung gian

Kích thước trong ngoặc là kích thước khuyến nghị.

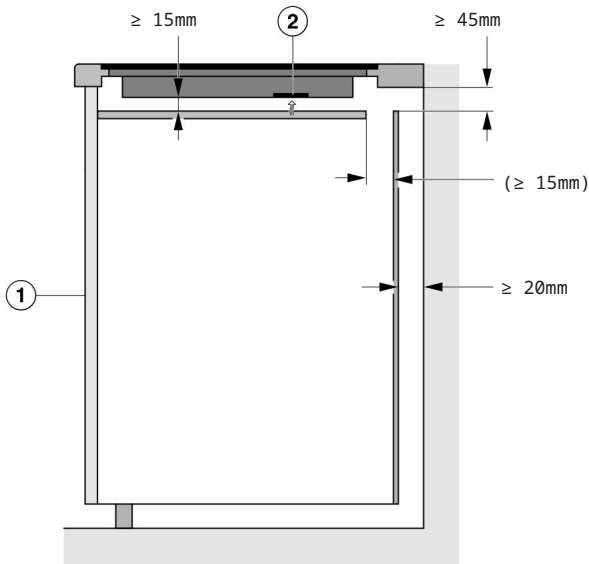

Nhìn từ bên hông

a Quạt

trú ớc b

3. Tấm để đợc tối ư u hóa khả năng

hút gió Hiệu suất của bếp phụ thuộc vào khả năng thông gió.

Tấm để đợc tối ư u hóa cho luồng không khí có các lỗ để lắp quạt.

Phần này bao gồm hư ớng dẫn để tạo tấm để tối ư u hóa lưu ớng khí nạp vào.

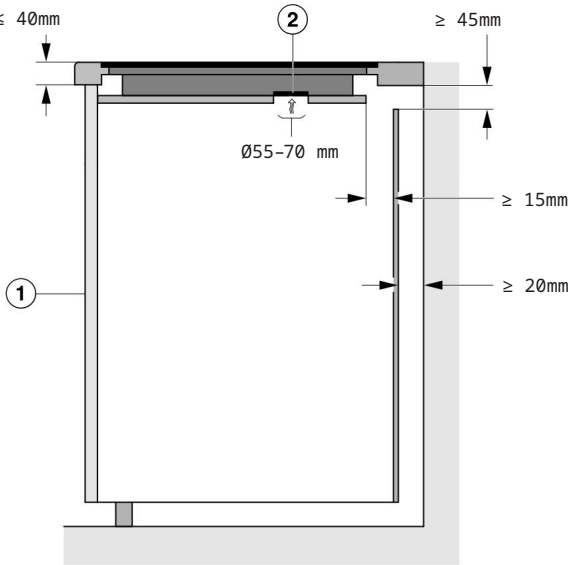

Nhìn từ bên hông

a Quạt

trú ớc b

Để đảm bảo thông gió đầy đủ cho bếp, phải giữ khoảng cách an toàn tối thiểu giữa mặt dư ới của tấm để đợc tối ư u hóa để hút gió và bất kỳ ngăn kéo nào.

Khoảng cách an toàn tối thiểu giữa mặt dư ới của tấm để đợc tối ư u hóa cho cửa hút gió đến: -

Cạnh trên của ngăn kéo: ≥ 5 mm

- Đáy ngăn kéo: ≥ 75 mm

- Cạnh trên của kệ trung gian: không đợc phép

Không đợc có khoảng hở giữa tấm để đợc tối ư u hóa để hút khí và mặt bếp.

Khoảng hở khiến không khí ẩm bị hút vào nhiều hơn. Bếp không đợc làm mát đầy đủ.

Cài đặt

Vị trí và các lỗ cắt của lỗ thông gió

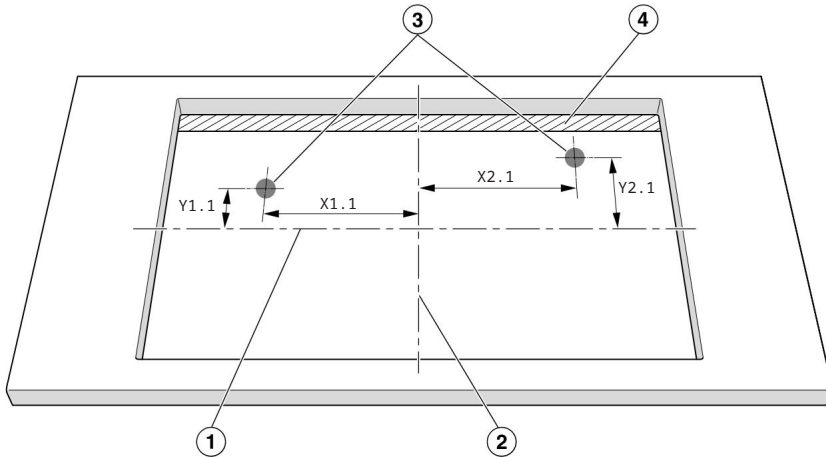

Không theo tỷ lệ. Nhìn từ trên xuống. Hình ảnh cắt lắp trên bề mặt được hiển thị.

Cũng áp dụng cho lắp đặt âm tư ởng.

a Giữa chiều cao cắt ra

b Giữa chiều rộng cắt ra

c Cắt cho quạt, tròn (\emptyset 55-70 mm)

d Khoảng cách (\geq 15 mm)

	X1.1	Y1.1	X2.1	Y2.1
	Khoảng cách từ giữa phần cắt ra tính bằng mm			
KM 7404FX	184	93	147	78
Kính KM 7414 FX/FX	174	88	157	73
KM 7464 Pháp/Mỹ	184	100	147	85
KM 7465 Pháp/Mỹ	184	93	147	78
KM 7466 Pháp/Mỹ	184	100	147	85
KM 7474 Pháp/Mỹ	184	108	147	93

Đặt bếp sao cho quạt nằm phía trên các khe hở.

Nếu quạt không được bố trí phía trên các lỗ cắt, luồng không khí có thể bị cản trở. Bếp không được làm mát đầy đủ.

Khoảng cách an toàn từ lớp ốp hóc Nếu lắp đặt lớp ốp

hóc, phải duy trì khoảng cách an toàn tối thiểu giữa phần cắt mặt bàn và lớp ốp. Nhiệt độ cao có thể làm thay đổi hoặc làm hỏng những vật liệu này.

Lắp đặt lắp âm

Lắp đặt bề mặt

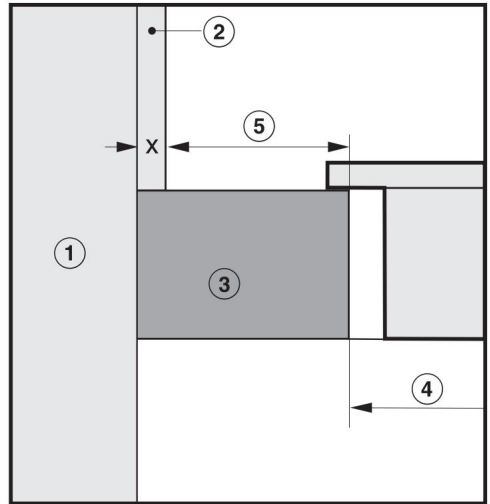
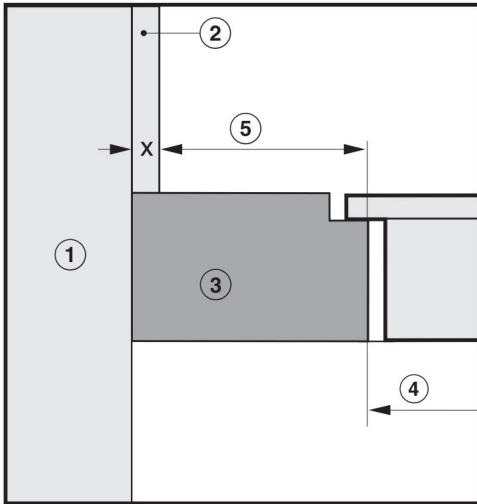

a Nề b Kích

thứ ớc x = độ dày của vật liệu ốp hóc c Mặt bàn d Đư ờng cắt mặt bàn e

Khoảng cách an

toàn tối thiểu đến vật

liệu dễ cháy (ví dụ gỗ) 50 mm vật liệu

không cháy (ví dụ kim loại, đá tự nhiên, gạch men) 50

mm - kích thứ ớc x

Ví dụ: Tấm ốp hóc tư ờng không cháy dày 15 mm 50 mm - 15 mm = khoảng
cách an toàn tối thiểu là 35 mm

Cài đặt

Kích thước lắp đặt gắn trên bề mặt

KM 7464 Pháp, KM 7466 Pháp

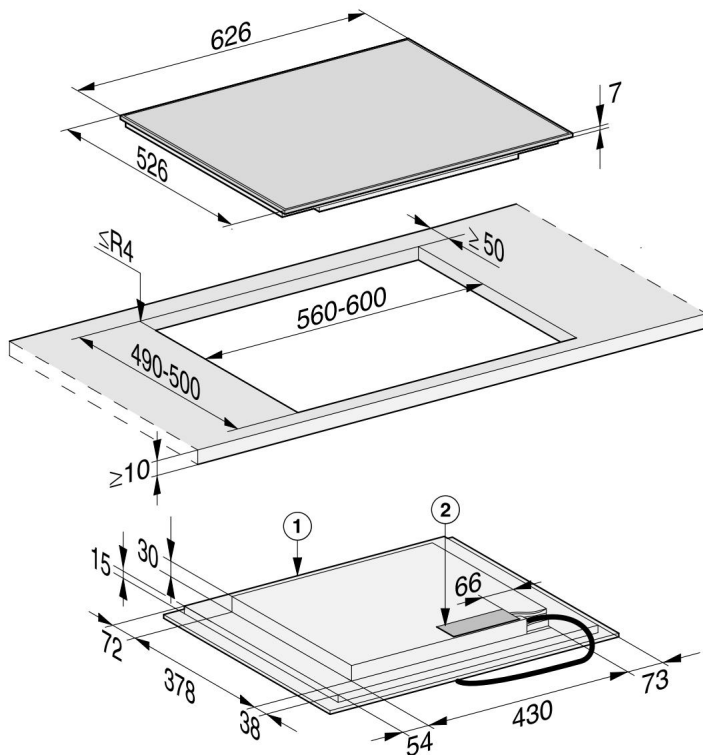

Tất cả các kích thước được đư ợc

tính

bằng mm. a Mặt tr ướ c b Hộp

kết nối nguồn điện Cáp kết nối nguồn điện (D = 1440 mm) đư ợc cung cấp rời

KM 7465 PHÁP

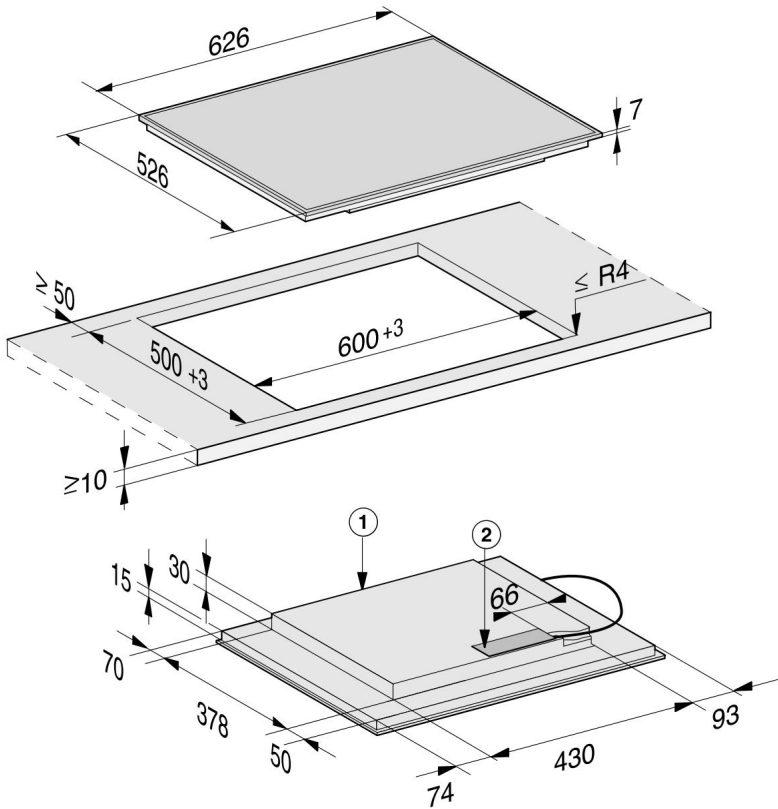

Tất cả các kích thước được

tính

bằng mm. a Mặt trước b Hộp

kết nối nguồn điện Cáp kết nối nguồn điện (D = 1440 mm) được cung cấp rời

Cài đặt

KM 7464 FL, KM 7465 FL

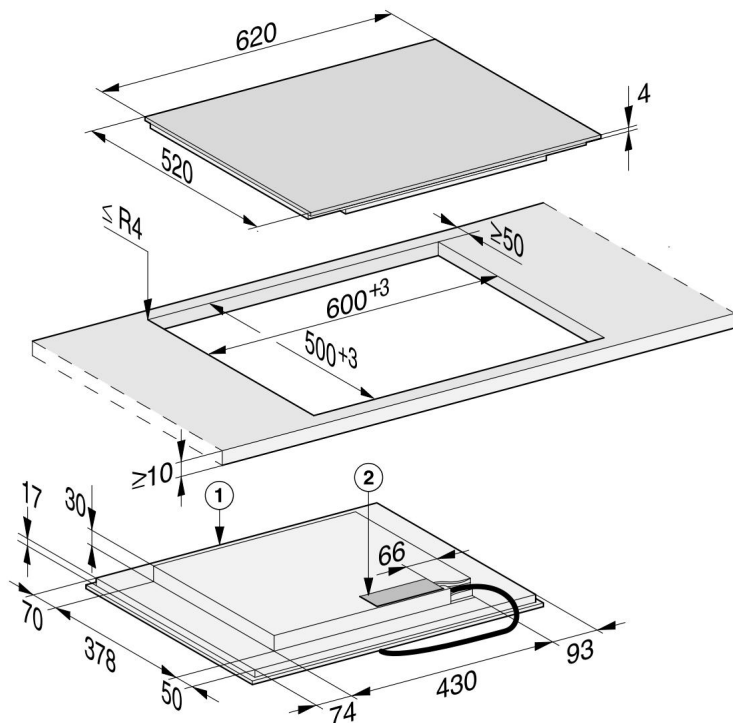

Tất cả các kích thước được tính bằng mm.

a Mặt

trước b Hộp kết nối nguồn điện

Cáp kết nối nguồn điện (D = 1440 mm) được cung cấp rời

KM 7466 FL

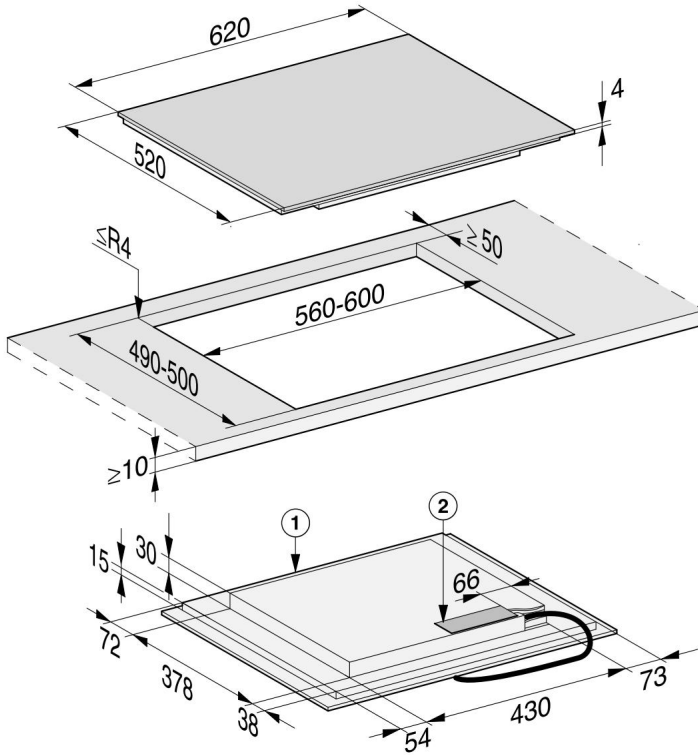

Tất cả các kích thước được
tính

bằng mm. a Mặt trước b Hộp

kết nối nguồn điện Cáp kết nối nguồn điện (D = 1440 mm) được cung cấp rời

Cài đặt

KM 7474 PHÁP

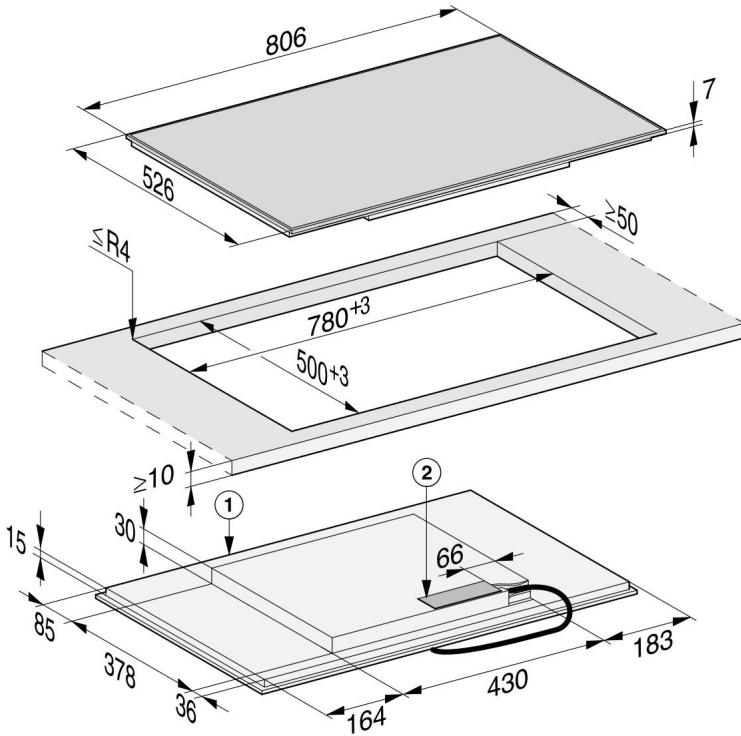

Tất cả các kích thước được
tính

bằng mm. a Mặt trước b Hộp

kết nối nguồn điện Cáp kết nối nguồn điện (D = 1440 mm) được cung cấp rời

KM 7474 FL

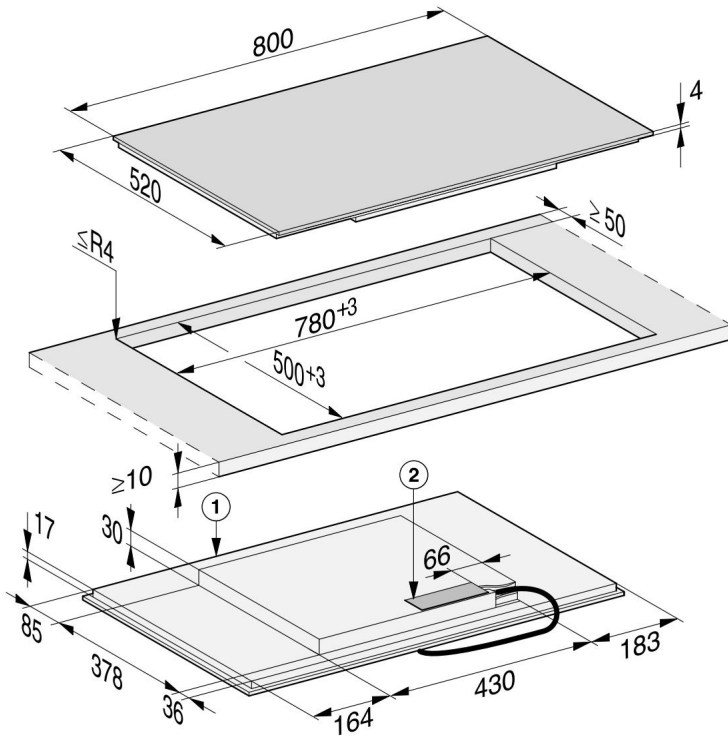

Tất cả các kích thước được
tính

bằng mm. a Mặt trước b Hộp

kết nối nguồn điện Cáp kết nối nguồn điện (D = 1440 mm) được cung cấp rời

Cài đặt

Kích thước lắp đặt cho lắp đặt âm trần

KM 7404FX

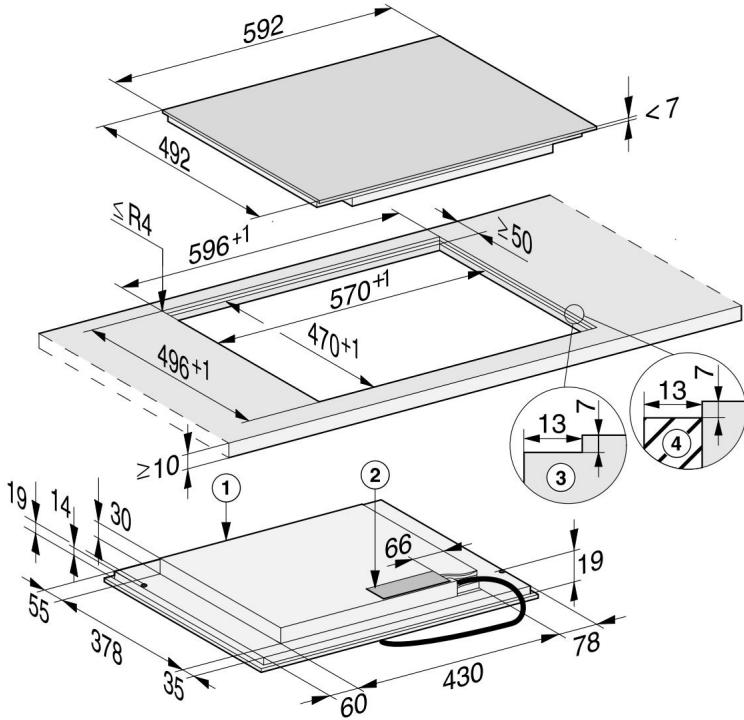

Tất cả các kích thước được

tính

bằng mm. a Mặt trước b Hộp

kết nối nguồn điện Cáp kết nối nguồn điện (D = 1440 mm) được cung cấp rời

c Mặt bàn bằng đá tự nhiên, cắt theo bậc

thang d Thanh gỗ 13 mm (không cung cấp)

KM 7414 Ngoại lệ

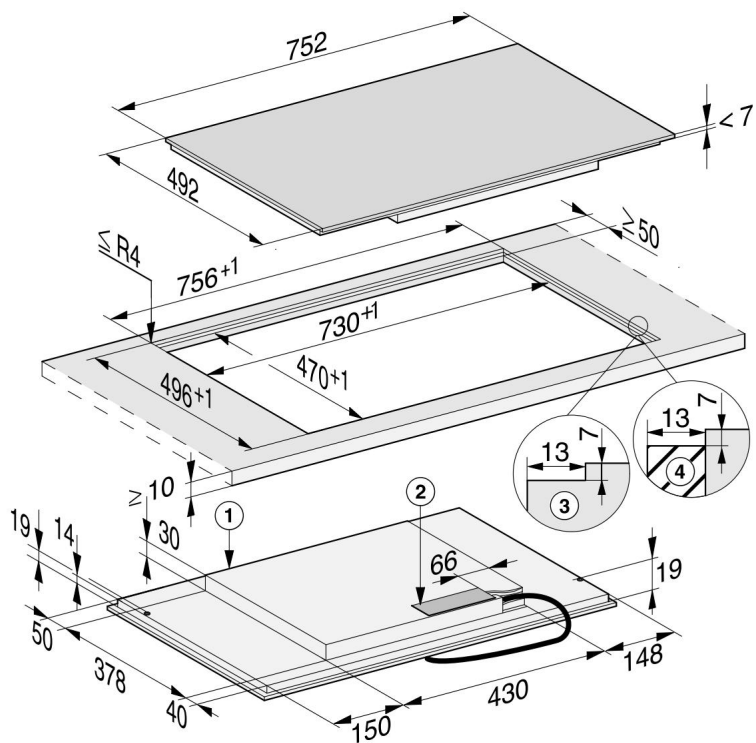

Tất cả các kích thước được tính

bằng mm.

a Mặt trượt b Hộp kết nối nguồn

điện Cấp kết nối nguồn điện (D = 1440 mm) được cung cấp rời

c Mặt bàn bằng đá tự nhiên, cắt theo bậc thang d Thanh

gỗ 13 mm (không cung cấp)

Cài đặt

Kính KM 7414 FX

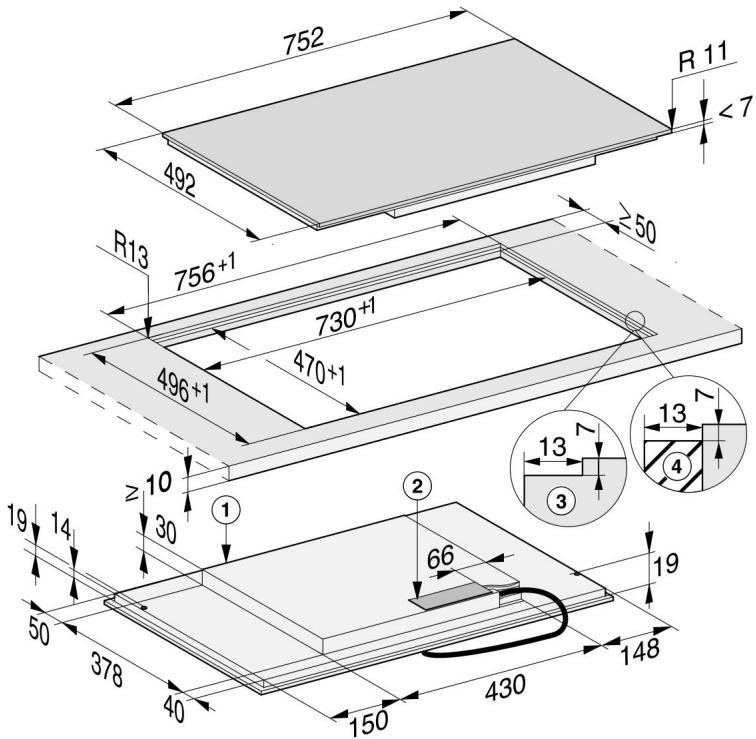

Tất cả các kích thước được

tính

bằng mm. a Mặt trước b Hộp

kết nối nguồn điện Cáp kết nối nguồn điện (D = 1440 mm) được cung cấp rời

c Mặt bàn bằng đá tự nhiên, cắt theo bậc thang

d Thanh gỗ 13 mm (không cung cấp)

KM 7464 FL, KM 7465 FL

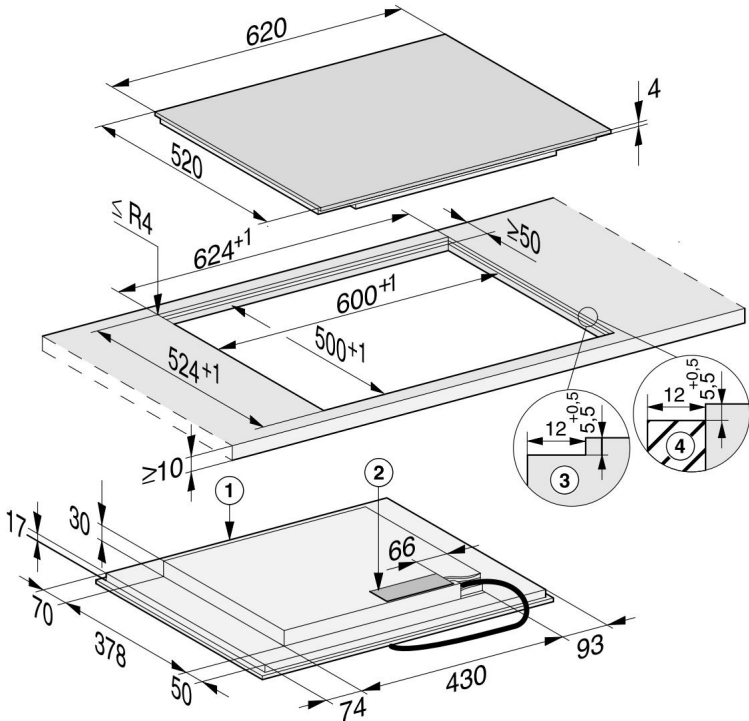

Tất cả các kích thước đư ợc tính bằng mm.

a Mặt

tr ớ c b H ộp kết nối nguồn đ i ện

Cáp kết nối nguồn đ i ện (D = 1440 mm) đ ư ợc cung cấp rời

c Mặt bàn bằng đá tự nhiên, cắt bậc thang d

Thanh gỗ 12 mm (không cung cấp)

Cài đặt

KM 7466 FL

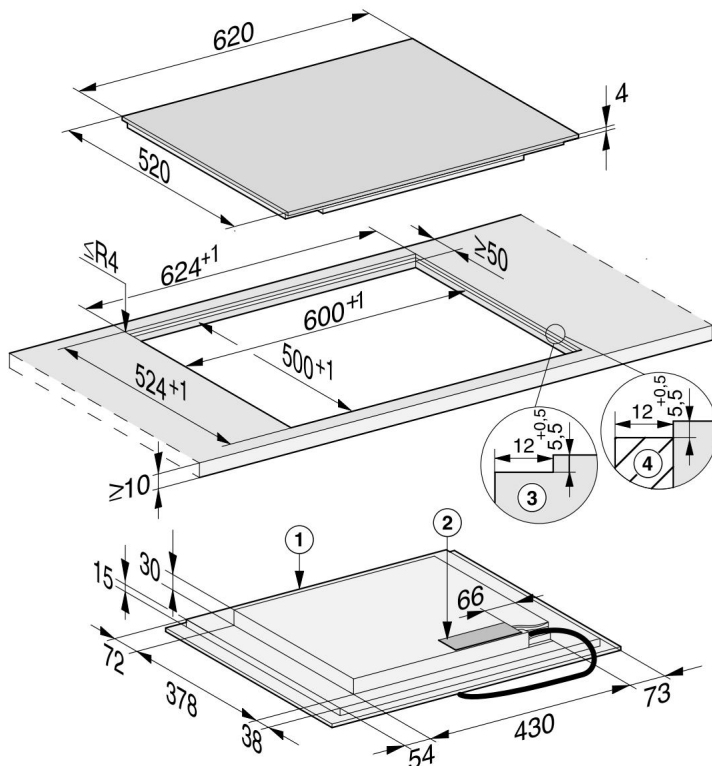

Tất cả các kích thước được

tính

bằng mm. a Mặt trứớc b Hộp

kết nối nguồn điện Cáp kết nối nguồn điện (D = 1440 mm) được cung cấp rời

c Mặt bàn bằng đá tự nhiên, sắt bậc thang d

Thanh gỗ 12 mm (không cung cấp)

KM 7474 FL

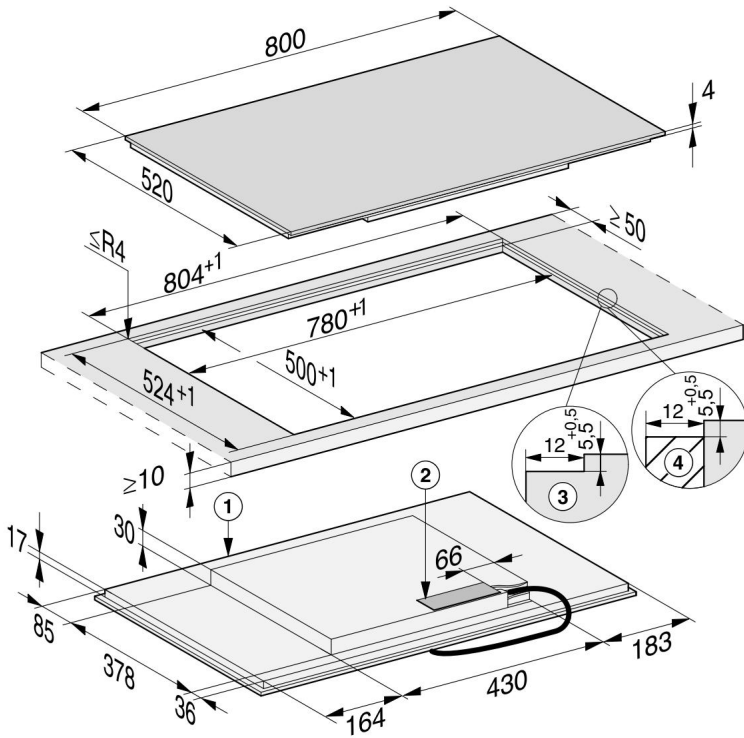

Tất cả các kích thước được
tính

bằng mm. a Mặt trước b Hộp

kết nối nguồn điện Cáp kết nối nguồn điện (D = 1440 mm) được cung cấp rời

c Mặt bàn bằng đá tự nhiên, sắt bậc thang d

Thanh gỗ 12 mm (không cung cấp)

Cài đặt

Lắp đặt bếp nấu gắn trên bề mặt

Chuẩn bị mặt bàn để lắp đặt trên bề mặt

Nhờ duy trì khoảng cách an toàn tối thiểu (xem "Lắp đặt - Khoảng cách an toàn"). Tạo phần cắt mặt bàn làm việc. Mặt bàn

làm việc bằng gỗ: Bịt kín mọi bề mặt cắt

bằng vecni đặc biệt, keo trám

silicon hoặc nhựa để ngăn gỗ bị phồng lên do độ ẩm xâm nhập. Keo trám phải chịu nhiệt.

Đảm bảo chất trám không tiếp xúc với mặt bàn bếp.

Lắp đặt bếp nấu gắn trên bề mặt Gắn dải niêm

phong đực cung cấp

bên dư ở mép bếp. Không dán dải niêm phong khi đang căng.

Nguy cơ hư hỏng do không đúng

sự liên quan.

Mô-đun điện tử của bếp có thể bị hỏng nếu xảy ra hiện tượng đoản mạch.

Cáp kết nối nguồn điện phải đực kết nối với bếp bởi thợ điện có trình độ.

Kết nối cáp kết nối nguồn điện với bếp bằng cách làm theo hướng dẫn trong sơ đồ đấu dây (xem "Lắp đặt - Kết nối điện").

Luồn dây kết nối nguồn điện của bếp qua lỗ cắt trên mặt bếp.

Đặt bếp vào chính giữa phần khoét.

Khi thực hiện việc này, hãy đảm bảo rằng dải niêm phong của thiết bị nằm ngang bằng với mặt bàn làm việc ở mọi mặt. Điều này rất quan trọng để đảm bảo niêm phong hiệu quả ở mọi mặt.

Nếu dải niêm phong không khít với mặt bàn bếp ở các góc, có thể cắt cẩn thận bán kính góc ($\leq R4$) để vừa bằng máy cưa lạng. Nếu lắp tám để tối ưu hóa lưu lượng khí nạp, hãy đặt

bếp sao cho quạt nằm phía trên các đường cắt.

Kết nối bếp với nguồn điện

nguồn điện (xem "Lắp đặt - Kết nối điện"). Kiểm tra xem bếp có

hoạt động không.

Lắp đặt bếp ngang bằng với mặt bếp

Chuẩn bị mặt bàn để lắp đặt phẳng

Tạo phần cắt mặt bàn làm việc.

Nhớ duy trì khoảng cách an toàn tối thiểu (xem "Lắp đặt - Khoảng cách an toàn"). Mặt bàn bằng gỗ nguyên khối và lát

gạch: Cố định thanh gỗ thấp hơn 5,5 mm so với mép trên của mặt bàn (xem "Lắp đặt - Kích thước lắp đặt cho lắp đặt âm tư ởng").

Lắp đặt bếp âm Gắn dải niêm

phong đư ợc cung cấp

bên đư ới mép bếp. Không dán dải niêm phong khi đang căng.

Nguy cơ hư hỏng do không đúng

sự liên quan.

Mô-đun điện tử của bếp có thể bị hỏng nếu xảy ra hiện tượng đoản mạch.

Cáp kết nối nguồn điện phải đư ợc kết nối với bếp bởi thợ điện có trình độ.

Kết nối cáp kết nối nguồn điện với bếp bằng cách làm theo hướng dẫn trong sơ đồ đấu dây (xem "Lắp đặt - Kết nối điện").

Cấp nguồn cho bếp

xuống qua phần cắt ra của mặt bàn làm việc.

Khoảng cách giữa bề mặt gốm và mặt bàn phải rộng ít nhất 2 mm.

Điều này là cần thiết để có thể bịt kín mặt bếp.

Đặt bếp vào giữa phần khoét.

Nếu lắp đặt tấm để tối ưu hóa lưu lượng khí nạp vào, hãy đặt bếp sao cho quạt nằm phía trên các lỗ cắt.

Kết nối bếp với nguồn điện

cung cấp (xem "Lắp đặt - Kết nối điện"). Kiểm tra xem bếp nấu

có hoạt động không. Bịt kín khe hở giữa

bếp nấu và

mặt bàn làm việc đư ợc phủ keo silicone có khả năng chịu nhiệt ít nhất 160 °C.

Cài đặt

Kết nối điện

Nguy cơ hư hỏng do không đúng sự liên quan.

Việc lắp đặt, bảo trì và sửa chữa trái phép có thể gây nguy hiểm đáng kể cho người sử dụng. Miele không chịu trách nhiệm về thiệt hại hoặc hư hỏng tích do lắp đặt, bảo trì hoặc sửa chữa trái phép hoặc do hệ thống tiếp địa tại chỗ không đầy đủ hoặc bị lỗi (ví dụ như điện giật).

Bếp này phải được kết nối với nguồn điện bởi một thợ điện có trình độ.

Thợ điện phải quen thuộc và tuân thủ các quy định quốc gia cũng như bất kỳ quy định bổ sung nào của nhà cung cấp điện địa phương (ví dụ: BS 7671 ở Vương quốc Anh).

Sau khi lắp đặt, hãy đảm bảo rằng tất cả các thành phần điện đều được che chắn và người dùng không thể tiếp cận.

Tổng công suất định mức

Xem bảng dữ liệu

Dữ liệu kết nối

Dữ liệu kết nối được trích dẫn trên bảng dữ liệu. Vui lòng đảm bảo khớp với nguồn điện gia dụng.

Vui lòng xem sơ đồ đấu dây để biết cách kết nối. (Lưu ý: Thiết bị này chỉ được cung cấp nguồn điện một pha ở Vương quốc Anh / Úc / New Zealand).

Thiết bị dòng điện dư

Để an toàn hơn, nên bảo vệ thiết bị bằng thiết bị bảo vệ dòng điện dư (RCD) phù hợp có phạm vi ngắt của 30 mA.

CẢNH BÁO

THIẾT BỊ NÀY PHẢI ĐẮT

Thiết bị ngắt kết nối Phải có

thể ngắt kết nối bếp nấu khỏi nguồn điện ở tất cả các cực bằng các thiết bị ngắt kết nối.

Khoảng cách tiếp xúc ít nhất là 3 mm phải được quan sát ở trạng thái tắt. Các thiết bị ngắt kết nối là thiết bị bảo vệ quá dòng và thiết bị bảo vệ dòng điện dư.

Ngắt kết nối khỏi nguồn điện

Nguy cơ bị điện giật.

Có nguy cơ bị điện giật nếu thiết bị được kết nối với nguồn điện trong quá trình sửa chữa hoặc bảo dưỡng.

Sau khi ngắt kết nối, hãy đảm bảo thiết bị không thể vô tình bật lại.

Để ngắt kết nối thiết bị khỏi nguồn điện chính, hãy thực hiện một trong những thao tác sau tùy thuộc vào cách lắp đặt:

Cầu chì an toàn

Tháo hoàn toàn cầu chì.

Máy cắt mạch tự động

Nhấn nút kiểm tra (màu đỏ) cho đến khi nút ở giữa (màu đen) bật ra.

Bộ ngắt mạch tích hợp

Cầu dao ít nhất loại B hoặc C: Chuyển cần gạt từ 1 (bật) sang 0 (tắt).

Thiết bị bảo vệ dòng điện dư (RCD)

Chuyển công tắc chính từ 1 (bật) sang 0 (tắt) hoặc nhấn nút kiểm tra.

Cáp kết nối nguồn điện

Bếp phải được kết nối với nguồn điện bằng cáp kết nối chuyên dụng, loại H 05 VV-F (cách điện PVC) có đường kính phù hợp.

Vui lòng xem sơ đồ đấu dây để biết cách kết nối. (Lưu ý: Thiết bị này chỉ được cung cấp nguồn điện một pha ở Vương quốc Anh / Úc / New Zealand).

Xem bảng dữ liệu trên bếp để biết điện áp và tải định mức chính xác.

Thay thế cáp kết nối nguồn điện

Nguy cơ bị điện giật.

Kết nối không đúng với nguồn điện có thể gây ra điện giật.

Cáp nguồn chỉ có thể được thay thế bởi thợ điện có trình độ.

Khi thay thế cáp nguồn, chỉ sử dụng loại cáp H 05 VV-F (cách điện PVC) có tiết diện phù hợp.

Có thể đặt mua cáp kết nối phù hợp từ Miele.

Cài đặt

Sơ đồ đầu dây

Một số phương pháp kết nối không được phép sử dụng ở mọi vị trí lắp đặt.

Đảm bảo tuân thủ các quy định quốc gia và bất kỳ quy định bổ sung nào do nhà cung cấp điện địa phương ban hành.

Tải tối đa cho mỗi dây dẫn điện được kết nối là 3650 W.

Dây dẫn điện thứ nhất và thứ hai là cần thiết để kết nối bếp nấu. Các thiết bị khác có thể được kết nối với dây dẫn điện thứ ba.

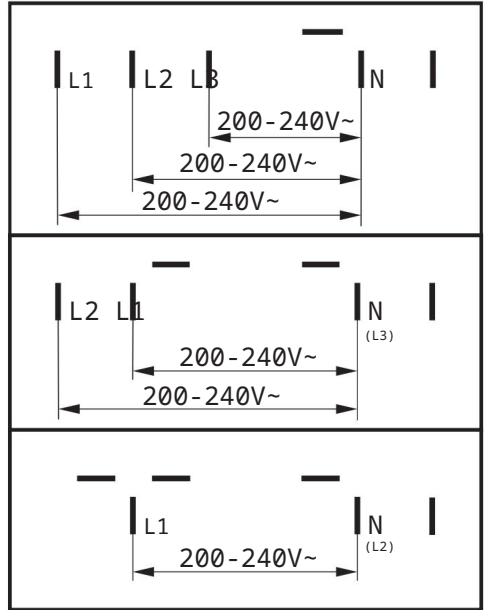

Phiếu dữ liệu sản phẩm

Các bảng dữ liệu sau đây áp dụng cho các mẫu đư ợc mô tả trong hư ớng dẫn vận hành này.

Thông tin về bếp điện gia dụng

Theo quy định (EU) số 66/2014

EM YẾU	
Tên/mã định danh của mẫu	KM 7404FX
Số lư ợng vùng nấu và/hoặc khu vực nấu	4
Đối với vùng nấu hình tròn: đư ờng kính của diện tích bề mặt hữu ích/vùng nấu Đối với các vùng nấu không tròn hoặc khu vực nấu: chiều dài và chiều rộng của diện tích bề mặt hữu ích trên mỗi bếp nấu điện vùng hoặc khu vực	1. = Ø 140-190 mm 2. = Ø 100-160 mm 3. = 230x390 mm 4. = 5. = 6. =
Tiêu thụ năng lư ợng trên mỗi vùng nấu hoặc diện tích tính theo kg (nấu ăn điện EC)	1. = 174,0Wh/kg 2. = 180,0Wh/kg 3. = 186,0Wh/kg
Tiêu thụ năng lư ợng cho bếp tính theo kg (Bếp điện EC)	180,0Wh/kg

Thông tin về bếp điện gia dụng

Theo quy định (EU) số 66/2014

EM YẾU	
Tên/mã định danh của mẫu	KM 7414 FX, KM 7414 FX Kính
Số lư ợng vùng nấu và/hoặc khu vực nấu	4
Đối với vùng nấu hình tròn: đư ờng kính của diện tích bề mặt hữu ích/vùng nấu Đối với các vùng nấu không tròn hoặc khu vực nấu: chiều dài và chiều rộng của diện tích bề mặt hữu ích trên mỗi bếp nấu điện vùng hoặc khu vực	1. = Ø 160-220 mm 2. = Ø 100-160 mm 3. = 230x390 mm 4. = 5. = 6. =
Tiêu thụ năng lư ợng trên mỗi vùng nấu hoặc diện tích tính theo kg (nấu ăn điện EC)	1. = 178,0Wh/kg 2. = 180,0Wh/kg 3. = 186,0Wh/kg
Tiêu thụ năng lư ợng cho bếp tính theo kg (Bếp điện EC)	181,3Wh/kg

Cài đặt

Thông tin về bếp điện gia dụng

Theo quy định (EU) số 66/2014

EM YÊU	
Tên/mã định danh của mẫu	KM 7464 Pháp, KM 7464 Tây Ban Nha, KM 7466 Pháp, KM 7466 FL
Số lượng vùng nấu và/hoặc khu vực nấu	4
Đối với vùng nấu hình tròn: đường kính của điện tích bề mặt hữu ích/vùng nấu Đối với vùng nấu hoặc khu vực nấu không tròn: chiều dài và chiều rộng của điện tích bề mặt hữu ích trên mỗi vùng nấu hoặc khu vực nấu điện	1. = Ø 140-190 mm 2. = Ø 100-160 mm 3. = 230x390 mm 4. = 5. = 6. =
Tiêu thụ năng lượng trên mỗi vùng nấu hoặc điện tích tính theo kg (nấu ăn điện EC)	1. = 174,0Wh/kg 2. = 180,0Wh/kg 3. = 186,0Wh/kg
Tiêu thụ năng lượng cho bếp tính theo kg (Bếp điện EC)	180,0Wh/kg

Thông tin về bếp điện gia dụng

Theo quy định (EU) số 66/2014

EM YÊU	
Tên/mã định danh của mẫu	KM 7465 Pháp, KM 7465 FL
Số lượng vùng nấu và/hoặc khu vực nấu	4
Đối với vùng nấu hình tròn: đường kính của điện tích bề mặt hữu ích/vùng nấu Đối với các vùng nấu không tròn hoặc khu vực nấu: chiều dài và chiều rộng của điện tích bề mặt hữu ích trên mỗi bếp nấu điện vùng hoặc khu vực	1. = 230x390mm 2. = 230x390mm 3. = 4. = 5. = 6. =
Tiêu thụ năng lượng trên mỗi vùng nấu hoặc điện tích tính theo kg (nấu ăn điện EC)	1. = 186,0Wh/kg 2. = 186,0Wh/kg
Tiêu thụ năng lượng cho bếp tính theo kg (Bếp điện EC)	186,0Wh/kg

Thông tin về bếp điện gia dụng

Theo quy định (EU) số 66/2014

EM YÊU	
Tên/mã định danh của mẫu	KM 7474 Pháp, KM 7474 Tây Ban Nha
Số lượng vùng nấu và/hoặc khu vực nấu	4
Đối với vùng nấu hình tròn: đường kính của diện tích bề mặt hữu ích/vùng nấu Đối với các vùng nấu không tròn hoặc khu vực nấu: chiều dài và chiều rộng của diện tích bề mặt hữu ích trên mỗi bếp nấu điện vùng hoặc khu vực	1. = Ø 160-220 mm 2. = Ø 100-160 mm 3. = 230x390 mm 4. = 5. = 6. =
Tiêu thụ năng lượng trên mỗi vùng nấu hoặc diện tích tính theo kg (nấu ăn điện EC)	1. = 178,0Wh/kg 2. = 180,0Wh/kg 3. = 186,0Wh/kg
Tiêu thụ năng lượng cho bếp tính theo kg (Bếp điện EC)	181,3Wh/kg

Cài đặt

Tuyên bố tuân thủ EU Miele tuyên

bổ rằng bếp từ gốm này tuân thủ Chỉ thị 2014/53/EU.

Toàn văn tuyên bố về sự phù hợp của EU có sẵn tại một trong các địa chỉ internet sau: - Sản phẩm, Tải xuống từ

www.miele.ie - Để biết dịch vụ, thông tin,

hướng dẫn vận hành, v.v.: hãy truy cập <https://miele.co.uk/>

hướng dẫn sử dụng và nhập tên sản phẩm hoặc số sê-ri

Dải tần số của mô-đun WiFi	2,4000 GHz – 2,4835 GHz
----------------------------	-------------------------

Công suất truyền tải tối đa của Mô-đun WiFi	< 100 mW
---	----------

Tuyên bố về sự phù hợp của Vương

quốc Anh Miele tuyên bố rằng bếp từ bằng gốm này tuân thủ Quy định về thiết bị vô tuyến của Vương quốc Anh năm 2017, đã sửa đổi.

Toàn văn tuyên bố về sự phù hợp của Vương quốc Anh có sẵn tại một trong các địa chỉ internet sau: - Sản phẩm, Tải

xuống từ www.miele.co.uk - Để biết dịch vụ,

thông tin, hướng dẫn vận hành, v.v.: hãy truy cập <https://miele.co.uk/>

hướng dẫn sử dụng và nhập tên sản phẩm hoặc số sê-ri

Dải tần số của mô-đun WiFi	2,4000 GHz – 2,4835 GHz
----------------------------	-------------------------

Công suất truyền tải tối đa của Mô-đun WiFi	< 100 mW
---	----------

Tuyên bố tuân thủ này xác nhận sản phẩm Miele này hoàn toàn tuân thủ Quy định năm 2023 về Bảo mật sản phẩm và Cơ sở hạ tầng viễn thông (Yêu cầu bảo mật đối với các sản phẩm có thể kết nối có liên quan).

1) Thiết bị gia dụng - Bếp từ IC07-03W, KM 7474 2) Sản xuất bởi:

Miele & Cie KG, Carl Miele Street 29,

33332 Gutersloh Đức Nhập khẩu bởi và điểm liên hệ:

Miele Company Ltd, Fairacres, Marcham Road, Abingdon, Oxon, OX14 1TW Vương quốc

Anh 3) Thời hạn hỗ trợ dự ợc xác định tại

thời điểm cung cấp đầu tiên là 10 năm 4) Để báo cáo các lỗi hỏng và vấn

đề an ninh mạng, vui lòng liên hệ: psirt@miele.com 5) Chữ ký Tên: Paul Wright Chức vụ công

ty: Trư ởng 

phòng Quản lý kỹ

thuật Ngày ký: 19 tháng 3 năm 2024 Nơi ký: Abingdon,

Oxfordshire

Vũ ớng quốc Anh

Miele Co. Ltd., Fairacres, Đứ ờng Marcham, Abingdon, Oxon, OX14 1TW

Đi ệ n th oạ i: 0330 160 6600, Internet: www.miele.co.uk, E-mail: info@miele.co.uk

Ú c Miele

Australia Pty. Ltd.
ACN 005 635 398 ABN 96
005 635 398 Tầng 4, 141
Đứ ờng Camberwell Hawthorn East, VIC
3123 Đ i ệ n th oạ i: 1300 464 353 E-
mail: info@miele.com.au
Internet: www.miele.com.au

C ồ ng ty

TNHH Miele Ireland
2024 Đứ ờng Bianconi
C ơ s ớ k i n h d o a n h C i t y w e s t D u b l i n 24
ĐT: (01) 461
07 10 Fax: (01) 461 07
97 E-mail: info@miele.ie
Internet: www.miele.ie

Nam Phi Miele

(Pty) Ltd.
63 Peter Place, Bryanston 2194 PO Box
69434, Bryanston 2021 Đ i ệ n th oạ i: (011)
875 9000 Fax: (011) 875
9035 E-mail:
info@miele.co.za Internet:
www.miele.co.za

Trung Quốc đại l ự c

Miele Electrical Appliances Co., Ltd.
1-3, Số 82 Đứ ờng Shi Men Yi, Tòa nhà Sapura
200040 Thứ ớng Hải,
Đứ ờng Dutamas Số 1 ĐT: +86 21 6157
50480 Kuala Lumpur, Malaysia 3500 Đứ ờng Dutamas 1 Fax: +86 21 6157 3511
+603-6209-0288 Internet: E-mail: info@miele.cn Đ i ệ n th oạ i:
www.miele.cn Fax: +603-6205-3768

Malaysia

Miele Sdn Bhd
Phòng 12-2, Tầng 12, Tầng
Kencana, Quận Tinh An, Dầu khí

C ồ ng ty TNHH

Thiết bị gia dụng Miele Thái Lan
BHIRAJ TOWER tại EmQuartier Tầng 43 Đứ n
vị 4301-4303 689 Đứ ờng Sukhumvit
Quận Bắc Klongton Quận
Vadhana Bangkok 10110, Thái Lan

Hồng Kông, Trung Quốc

Miele (Hong Kong) Ltd.
41/F - 4101, Manhattan Place 23 Wang
Tai Road Kowloon Bay,
Hong Kong ĐT: (852) 2610 1025
Fax: (852) 3579 1404 E-mail:
customerservices@miele.com.hk
Trang
web: www.miele.hk

New Zealand Đứ ờng

- Dubai IRD 98 463 3941, 4mm Al Sheif Miele New Zealand Limited PO Box 114782
852 Freemans Bay, Auckland 1011 800-MIELE (64353)
3044 999 8 College Hill Fax. +971 4 3418

Các Tiểu Vũ ớng quốc Á R ậ p

Thống nhất Appliances Ltd.

Phòng trứ ng bày 1, Tòa nhà Eiffel 1

India

Miele India Pvt. Ltd.
Tầng 1, Copia Corporate Suites, Khu
thứ ớng mại 9, Đứ ờng Mathura, Jasola, New
Delhi - 110025 E-mail:
customercare@miele.in Trang web:
www.miele.in

C ồ ng ty TNHH

Miele Singapore
29 Vòng tròn truyền thông
#11-04 ALICE@Mediapolis Singapore
138565 Đ i ệ n th oạ i: +65
6735 1191 Fax: +65 6735
1161 E-mail:
info@miele.com.sg Internet:
www.miele.sg

Nhà s ả n x u ấ t: Miele & Cie. KG, Carl-Miele-Straße 29, 33332 Gütersloh, Đứ c

KM 7404 FX, KM 7414 FX, KM 7414 FX Kính, KM 7464 FR,
KM 7464 FL, KM 7465 FR, KM 7465 FL, KM 7466 FR,
KM 7466 FL, KM 7474 FR, KM 7474 FL